

עיריית יבנה

מכרז מס' 37/2023

שירותי סיסטם לשרתים, ולאספקת תוכנות וציוד מחשבים ולמתן שירותי תמיכה ותחזוקה למערך המחשוב
עבור עיריית יבנה
אוגוסט 2023

תוכן עניינים:

הזמנה להציע הצעות	עמ' 2
פרק א' חוברת מכרז – עמ' 3	
פרק ב' הסכם התקשרות עם המציע- עמ' 37	
פרק ג' דרישות, כמויות והצעת מחיר- עמ' 62	

עיריית יבנה

מכרז פומבי מס' 37/2023

הזמנה להציע הצעות

עיריית יבנה (להלן "העירייה") מזמינה בזה הצעות לשירותי סיסטם לשרתים, ולאספקת תוכנות וציוד מחשבים ומתן שירותי תמיכה ותחזוקה. ההשתתפות במכרז מותנית ברכישת מסמכי המכרז. ניתן לרכוש את מסמכי המכרז באתר העירייה בקישור: www.yavne.muni.il (מכרזים/ תשלומים מזדמנים/ מספר מכרז זה) ניתן לעיין במסמכי המכרז באתר העירייה.

אלות הבהרה להפנות אל יהוד ינאי בכתובת הדוא"ל: yudaya@yavne.muni.il (חובה לוודא טלפונית קבלת מייל טלפון 08-9433396) עד יום 17.8.2023 ולא יאוחר משעה 14:00. על המציע חלה האחריות לוודא קבלת שאלות הבהרה על ידי הנמענים בדוא"ל. כל שאלה שתגיע לעירייה לאחר המועד הנקוב לא תיענה. את שאלות הבהרה יש להעביר בכתב במסמך MS-Word בלבד, במבנה שלהלן:

מס"ד	המסמך או הנספח אליו מתייחסת הבהרה	פרק וסעיף רלבנטיים	נוסח השאלה

הצעות מפורטות בהתאם לדרישות ותנאי המכרז יש להגיש, בשני עותקים (אחד פיזי ואחד דיגיטלי - disk-on-key) במעטפה סגורה וחתומה, ללא סימני זיהוי של המציע נושאת סימון: **מכרז מס' 37/2023** מסירה אישית בתיבת המכרזים המתאימה והרלבנטית למכרז זה, בבניין העירייה עיריית יבנה ברחוב דואני 50 מעל בנק הפועלים (טלפון לבירורים: 08-9433310 הגב' יעל יצחק פור- מנהלת מחלקת מזכירות העירייה).

ראש עיריית יבנה

פרק א'

חוברת מסמכי המכרז הכלליים

תוכן עניינים חוברת המכרז

נספח 1 הצהרת משתתף במכרז (תצהיר תנאי סף)

נספח 2 נוסח ערבות הצעה למכרז

נספח 3 אישור בדבר קיומו של המציע כ"עסק חיי"

נספח 4 תצהיר בדבר העדר קרבה והתחייבות למניעת ניגוד עניינים

נספח 5 אישור רו"ח

נספח 6 נוסח המלצה

נספח 7 אישור עורך דין על פרטים בדבר המציע

נספח 8 כתב נוסח ערבות ביצוע

נספח 9 הצהרת היעדר תביעות

נספח 10 הצהרה בדבר מיקום חוות שרתים ואתר DR

נספח 11 טופס ניקוד איכות

נספח 12 חלקים חסויים בהצעה (אופציונאלי)

1. כללי

- 1.1 עיריית יבנה (להלן: "העירייה" או "המזמינה") מעוניינת לקבל הצעות לאספקת שרותי סיסטם לשרתים, ולאספקת תוכנות וציוד מחשבים ולמתן שירותי תמיכה ותחזוקה למערך המחשוב של העירייה, לרבות העמדת אחריות ובהתאם לצרכי העירייה (להלן: "השירותים") והכל כמפורט בכתב הכמויות ובמפרט הטכני – **מסמכים ג' ו-ג'1, בהתאם לכל דין והסטנדרטים הגבוהים ביותר בתחום** ובהתאם לתנאים המפורטים במסמכי המכרז להלן והסכם ההתקשרות המצורף אליו.
- 1.2 המציע המשתתף במכרז, יוכל לעיין בכל המסמכים המהווים חלק בלתי נפרד מהמכרז ("חוברת המכרז"), לראות ולבדוק כל פרט נחוץ דרך אתר העירייה.
- 1.3 כתנאי להשתתפות במכרז נדרש המציע לרכוש את מסמכי המכרז תמורת 500 ש"ח אשר לא יוחזרו בשום מקרה.
- 1.3.1 ניתן לרכוש את המכרז בגזברות העירייה רחוב דואני 50 יבנה או באתר העירייה בקישור: www.yavne.muni.il (מכרזים/ תשלומים מזדמנים/ מספר מכרז זה)
- 1.3.2 הקבלה על רכישת מסמכי המכרז תהיה רשומה על שם המציע בלבד ותצורף כחלק בלתי נפרד ממסמכי המכרז. אי צירוף קבלה תוכל להוביל לפסילת ההצעה.

2. מועד הגשת ההצעה ומקום הגשתה

המציע יחתום על כל דף ממסמכי המכרז.

הצעות מפורטות בהתאם לדרישות ותנאי המכרז יש להגיש בשני עותקים, במעטפה סגורה, ללא סימני זיהוי של המציע, נושאת סימון: **מכרז מס' 37/2023** במסירה אישית בתיבת המכרזים הרלבנטית למכרז זה, בבניין העירייה, עיריית יבנה. עד יום 31.8.2023 ולא יאוחר משעה 12:00

לא יתקבלו הצעות לאחר המועד האחרון, או הצעות שישלחו בדואר.

פתיחת תיבת מכרזים תתקיים ביום 31.8.2023 בשעה 13:00

3. אופן הגשת ההצעה

- 3.1 המציע ינקוב באחוז הנחה ביחס למחיר לאספקת כלל הפריטים כמפורט בכתב הכמויות/מחירון המכרז - **מסמך ג'** וכן באחוז הנחה ביחס לעלות אספקת שירותי סיסטם לשרתים לפי המפרט הטכני **נספח ג'1** והוראות הסכם ההתקשרות על נספחיו **לחודש קלנדארי**. יצוין כי לצורך חישוב ההצעה הזוכה תוכפל ההצעה ב-36 ואליה יתווסף סך ההצעה עבור רכיבי התוכנה והחומרה.
- 3.1.1 הצעות המחיר יוגשו במטבע ישראלי (שקלים חדשים) בלבד, ב-2 עותקים (מקור) של חוברת מסמכי המכרז.
- 3.1.2 העתק בנוסף להצעת המקור, יש להגיש על גבי מדיה מגנטית (disk-on-key) נאמנת למקור. מובהר כי בכל מקרה העותק הקשיח גובר על העותק הדיגיטאלי.

- 3.1.3 המחיר בהצעה יכלול את ההוצאות, מכל מין וסוג שהוא, הכרוכות בביצוע כל אספקה של פרטי ציוד ובביצוע כל שירות תחזוקה, תמיכה, אבטחת מידע ואחריות למערך המחשוב שהיא השייכת באופן ישיר ו/או עקיף, בהתאם למפורט בחוזה. המשתתף לא יהא זכאי לקבל כל תשלום נוסף מעבר למחיר שיקבע בהצעתו.
- 3.1.4 מודגש בזה, כי אומדני המחירים הנקובים בפרק ג'- אינם כוללים מע"מ. מע"מ, יהיה בשיעור החוקי שיעמוד בתוקף במועד הרלוונטי לביצוע התשלום, יתווסף וישולם כנגד המצאת חשבונית מס כדין.
- 3.1.5 הטפסים והנספחים המצורפים למכרז, הדורשים מילוי פרטים, ימולאו בכתב יד קריא ברור בעט דיו.

לוח זמנים

מס'	תיאור	תאריך
1	פרסום המכרז	3.8.2023
2	התחלת מכירת מסמכי המכרז	3.8.2023
3	מועד אחרון להגשת שאלות והבהרות לעירייה	17.8.2023 עד השעה 14:00
4	מועד אחרון להגשת ההצעות	31.8.2023 עד השעה 12:00
5	פתיחת תיבת המכרזים	31.8.2023 בשעה 13:00

4. הסתייגויות המציע מההצעה

- 4.1.1 מציע אינו רשאי לשנות את מסמכי המכרז להוסיף להם, למחוק בהם, להסתייג מן האמור בהם או להתנות עליהם בדרך כלשהי.
- 4.1.2 מובהר בזה כי הגשת ההצעה כמוה כהסכמה מצד המציע לנוסח החוזה ולכל תנאי המכרז.
- 4.1.3 המציע הזוכה לא יהא רשאי להעביר או להמחות כל זכות או חובה שחלה עליו על פי תנאי החוזה, וזאת ללא קבלת הסכמת העירייה מראש ובכתב.

5. שאלות הבהרה, תיקונים ושינויים

- 5.1 שאלות ובקשות להבהרות בנוגע למסמכי המכרז, לרבות בקשר עם סתירות, שגיאות, אי התאמות או ספק כלשהו בקשר למובן המדויק של כל סעיף או פרט, במסמך כלשהו ממסמכי המכרז, יתקבלו באמצעות פניה בדואר אלקטרוני האמור מעלה וזאת עד למועד הקבוע בלוחות הזמנים המופיעים במבוא למסמכי המכרז.
- 5.2 בפנייתו, יציין המציע את שמו המלא וטלפון ליצירת קשר עמו, מספר המכרז, שם המסמך ומספר הסעיף אליו מכוונת שאלתו. השאלות יוגשו תוך הפרדה בין שאלות לעניין החוזה ושאלות לעניין המכרז.
- 5.3 תשובות לשאלות הבהרה בצירוף השאלות שנשאלו ו/או תמציתן (ללא פירוט בדבר זהות הפונה) יפורסמו באתר האינטרנט של העירייה והן יהיו חלק בלתי נפרד ממסמכי המכרז.

- 5.4 הנוסף על האמור, יישלחו מסמכי ההבהרות אשר יפורסמו באתר העירייה גם לכל מי שרכש את מסמכי המכרז. למען הסר ספק, אין באמור כדי לגרוע מאחריותו של המציע לעקוב אחר מסמכי ההבהרות שפורסמו באתר העירייה, ולמציעים לא יהיו טענות בעניין זה.
- 5.5 מובהר כי ככל שיפורסמו באופן פומבי לרבות באמצעות אתר העירייה תשובות ו/או הבהרות כאמור הרי שהן תחייבנה את המציעים גם ככל שלא נשלחו אליהם ובאחריות המציעים לבדוק ולהתעדכן באופן שוטף בפרסומים כאמור.
- 5.6 למען הסר ספק מובהר בזאת כי רק שינויים ותיקונים שימסרו בכתב, יחייבו את העירייה. מציע לא יהיה רשאי לטעון כי הסתמך בהצעתו על תשובות שניתנו, אלא אם התשובות ניתנו כאמור, בכתב. העירייה ו/או מי מטעמה אינם אחראיים למידע ו/או פירושים ו/או הסברים שיינתנו למציעים במכרז (לרבות ע"י עובדי העירייה ו/או מי מטעמה) שלא במסגרת המתוארת לעיל של מתן מענה בכתב לשאלות הבהרה.
- 5.7 העירייה רשאית, בכל עת, קודם למועד האחרון להגשת הצעות למכרז, להכניס שינויים ו/או תיקונים במסמכי המכרז, מכל מין וסוג שהוא, ו/או לשלוח למציעים מסמך הבהרות ו/או מידע נוסף ו/או דרישות או הוראות נוספות לאלו הכלולים במסמכי המכרז וזאת לפי שיקול דעתה הבלעדי, בין ביוזמתה ובין בתשובה לשאלות הבהרה. השינויים והתיקונים כאמור, יהיו חלק בלתי נפרד מתנאי המכרז.
- 5.8 על המציעים לצרף להצעותיהם את הודעות העירייה ו/או תשובותיה לשאלות הבהרה כשהן חתומות על ידי מורשי החתימה של המציע.

6. אחריות והחזר הוצאות

- 6.1 העירייה אינה נושאת בכל אחריות להוצאה או נזק שייגרמו למציע בקשר עם השתתפותו במכרז, לרבות בשל אי בחירת הצעתו כזוכה במכרז.
- 6.2 מבלי לגרוע מכלליות האמור לעיל, כל ההוצאות מכל סוג שהוא הכרוכות בהכנת ההצעה למכרז והוצאות הכרוכות בהשתתפות במכרז תחולנה על המשתתף במכרז, אשר לא יהא זכאי לקבלת החזר הוצאות מכל סוג שהוא בגין השתתפות במכרז.

7. ברירת דין

לבית המשפט במחוז מרכז תהא סמכות שיפוטית ייחודית ובלעדית בכל הקשור למכרז זה ולהליכים על פיו.

8. מסמכי המכרז

- 8.1 להזמנה זו מצורפים כחלק בלתי נפרד ממנה המסמכים הבאים (הזמנה זו והמסמכים המצורפים לה יכוננו "מסמכי המכרז"):

8.1.1 פרק א' – תנאי המכרז ונספחיו;

נספח 1 הצהרת משתתף במכרז (תצהיר תנאי סף)

נספח 2 נוסח ערבות הצעה למכרז

נספח 3 אישור בדבר קיומו של המציע כ"עסק חי"

נספח 4 תצהיר בדבר העדר קרבה והתחייבות למניעת ניגוד עניינים

נספח 5 אישור רו"ח

נספח 6 נוסח המלצה

נספח 7 אישור עורך דין על פרטים בדבר המציע

נספח 8 כתב נוסח ערבות ביצוע

נספח 9 הצהרת היעדר תביעות

נספח 10 הצהרה בדבר מיקום חוות שרתים ואתר DR

נספח 11 טופס ניקוד איכות

נספח 12 חלקים חסויים בהצעה (אופציונאלי)

פרק ב' – הסכם התקשרות עם המציע;

ב' 1 – נוסח ערבות ביצוע;

ב' 2 – דרישה לאישור קיום ביטוחים;

ב' 3 – מפרט אבטחת מידע

ב' 4 – נספח SLA

8.1.2 פרק ג' – כתב כמויות/מחירון המכרז והצעת המציע;

מסמך ג' 1 – מפרט טכני שירותי סיסטם

9. פרטי ההזמנה – כללי

9.1 מצב קיים

9.1.1 בעירייה, מופעלות מערכות המבוססות על רשתות תקשורת מקומית LAN ורשת תקשורת מרחבית WAN. העירייה מפעילה מערכות מחשוב משרדיות מבוססות מערכות Microsoft. העירייה מקבלת שרותי מערכות מידע ממוחשבות פיננסיות וגביה מחברת EPR. העירייה מקבלת כיום שירותים דומים למאופיין במכרז זה על ידי שירותי מטריקס. בעירייה מופעלות מערכות מידע נוספות אשר מקורן בספקים אחרים כמפורט ברשימות פרק מספר 2 למסמכי המכרז.

9.1.2 תשתית הווירטואליזציה מורכבת מ-3 שרתי VMware ESX 6.5 כשכל שרת הינו Dell R640 בעל 3 מעבדים פיסיים ו-512 גיגה זיכרון.

9.1.3 התשתית הווירטואלית באתר הראשי מחוברת למערך אחסון מרכזי של חברת NetApp ע"י חיבורי SFP+.

9.1.4 באתר ה-DR מותקן שרת Dell R640 בעל 2 מעבדים ו-512 גיגה זיכרון ללא אחסון מרכזי בנוסף בימים אלו מבוצע פרויקט הרחבה של עוד 2 שרתי VMware ESX 6.5 ומערך אחסון מרכזי של חברת NetApp.

- 9.1.5 התשתית הווירטואלית באתר ה-DR מנוהלת ע"י שרת VMware Virtual Center 6.7 שמורכב מקלסטר של 3 השרתים באתר המרכזי ועוד קלסטר של אתר ה-DR.
- 9.1.6 הגיבויים מתבצעים לאתר חיצוני ופנימי (גיבוי ורפליקציה)
- 9.1.7 הגיבוי של כל הסביבה מתבצע אל מערכת אחסון ייעודית מסוג , NAS בגודל כ. 18TB
- 9.1.8 ה-Forest באתר הראשי מכיל 2 שרתי Domain Controllers מבוססי 2016 ועוד שרת DC מבוסס 2008 R2
- 9.1.9 ישנו Forest נוסף שבו מותקן שירותי Domain Services מבוסס 2008 R2 Server הכולל שרת דואר בגרסת 2010 Exchange אשר משמש כשרת . All-in-one
- 9.1.10 השליחה והקבלה של הדואר מתבצעת דרך Mail Relay החברה לאוטומציה.
- 9.1.11 קיים Two Way Trust בין ה Forest מעלה לצורך התחברות לשירותי הדואר.
- 9.1.12 הוקמה מערכת סיטריקס לצורך התחברות ליישומים ברשת ומבחוץ לרשת בצורה מאובטחת.
- 9.1.13 המערכת כוללת 2 Delivery Controllers ושרתי VDA Windows 2019 based ו-VDA Windows 10 .
- 9.1.14 המערכת כוללת מערכת Citrix ADC לצורך התחברות מאובטחת הכוללת הזדהות כפולה ובפרוטוקול ה-DTLS.
- 9.1.15 קיים שרת WSUS אשר אחראי על הפצת עדכונים בארגון.
- 9.1.16 קיים שרת קבצים חדש מבוסס Server 2016 אשר מכיל מידע בנפח כ. 6TB
- 9.1.17 קיים שרת אנטי וירוס עדכני מסוג crowd- strike
- 9.1.18 קיים EDR מותקן על התחנות והשרתים.
- 9.1.19 קיים אל פסק בחדר שרתים מחייב בדיקת תקינות ועומסים

9.2 תקופת ההתקשרות

- 9.2.1 הסכם זה יכנס לתוקף החל ממועד חתימתו על ידי העירייה ויבוא לסיומו בתום שנה- 12 חודשים עם אופציה להארכה לשתי תקופות בנות שנה אחת כל תקופה ובכל מקרה לא יותר מחמש (3) שנים מיום חתימתו ("תקופת ההסכם").
- 9.2.2 מבלי לגרוע מהאמור לעיל, העירייה רשאית בכל עת, לפי שיקול דעתה המוחלט והבלעדי, לבטל הסכם זה מכל סיבה שהיא, ללא צורך במתן כל נימוק או הסבר כלשהו, על ידי משלוח הודעה מוקדמת בכתב לספק, בהתראה של 30 ימים לפחות, מבלי שהעירייה תהיה חייבת לשלם תמורה ו/או פיצויים ו/או תשלום כלשהם, עקב הפסקת ההתקשרות. לספק לא תהיה, עקב כך, עילה להגיש תביעה על נזקים ו/או הפסדים כלשהם, שלטענתו נגרמו או עשויים להיגרם לו עקב שימוש העירייה בזכותה על פי סעיף זה.

- 9.3 **שיטת המכרז - שיטת הנחה**
- 9.3.1 מציעים העומדים בתנאי הסף המפורטים להלן והמעוניינים להשתתף במכרז מוזמנים להציע אחוז הנחה ביחס לכתב הכמויות הכלול בטבלת המכרז - והמחירים המקסימליים המופיעים בהצעת המחיר, המצורף כ**מסמך ד'** לחוברת המכרז ומהווה חלק בלתי נפרד מהמכרז ומהסכם ההתקשרות.
- 9.3.2 ידוע למציע כי העירייה רשאית לשנות את היקף הזמנת העמדת הציוד בכל שלב לאחר ההתקשרות, ואף לבטל את כולן או מקצתן, ולבצע את האספקה בעצמה, ואין בזכייטו של המציע כדי לחייב את העירייה להזמין ממנו ו/או באמצעותו את מלוא היקף הציוד, או מקצתו, הכל בהתאם לשיקול דעתה הבלעדי של העירייה ובהתאם לצרכיה ולמציע לא תהיה כל טענה ו/או תביעה בגין זאת.
- 9.3.3 ידוע למציע כי העירייה תהא רשאית לפצל ו/או לחלק את הזכייט במכרז בין מספר מציעים שונים, הכל בהתאם לשיקול דעתה הבלעדי של העירייה.
- 9.3.4 מכרז זה הינו לקבלת הצעות לשירותי סיסטם לשרתים, למתן שירותי אספקה של תוכנות מחשבים, פירטי ציוד ומתן שירותי תמיכה ותחזוקה למערך המחשוב של העירייה וגופי הסמך (כדוגמת חכ"ל) של העירייה. ציוד המחשוב כולל בין היתר, מחשבים ניידים, מחשבים ניחים, מסכים, ציוד תקשורת, סורקים, מדפסות וציוד היקפי הכל כמפורט במסמכי המכרז ובנספחיו (לעיל ולהלן: "**השירותים**" ו- "**הטובין**")
- 9.3.5 מכרז זה מתייחס להעמדת משאבי מחשוב, אחסון, אבטחת מידע, התקנה, תחזוקת ותמיכה במערכות המחשוב של העירייה וגופי הסמך שלה אחר הקיים ו/או שיוקם על ידי העירייה. כמוגדר במסמכי המכרז ולפי כל דין.
- 9.4 תנאי ההתקשרות עם הזוכים במכרז יהיו על פי תנאי המכרז וחווה ההתקשרות המצ"ב כחלק בלתי נפרד ממסמכי המכרז.

10. שירותים מבוקשים :

- 10.1 תחזוקת שרתים תוכנות תשתית, אמצעי אבטחת מידע, תשתיות תקשורת, אמצעי אחסון, גיבוי, שיחזור, ניטור וכל פעולה אחרת הנדרשת לצורך תפעול תקין של המערכת ותחזוקתה.
- 10.2 תחזוקת משתמשים ותיבות דואר ב- 365 בענן
- 10.3 אחזקת כל שרתי העירייה לרבות שרתי טרמינל סיטריקס, שרת GIS, שרת SERVER_FILE בהתאם למצב הקיים המפורט בנספח לפרק זה על ידי הספק שיבחר במכרז.
- 10.4 תשלום לספקי התקשורת עבור קווי תקשורת נתונים מאובטחים המוגדרים בפרק זה בהתאם למוגדר בטבלה ז' לפרק זה.
- 10.5 שרותי Help Desk & Call Center **טלפוני** לקבלת רישום, טיפול ופתרון קריאות שרות בכל שעות העבודה המקובלות ברשות המקומית וגופי הסמך שלה בתמיכה מרחוק בזמן אמת במהלך כל שעות פעילות העירייה ולפחות מ- 08:00 ועד 17:00.

- 10.6 אבחון, טיפול ושרות באתר הלקוח ובמעבדת הזוכה במכרז, בגין כל תקלת חומרה, תקשורת, תוכנת תשתית וכל רכיב אחר הדרוש לתפעול תקין של מערכות המידע הממוחשבות של העירייה ומוסדותיה השונים. השירותים כוללים לקיחת הציוד מאתר הלקוח והחזרתו לאתר הלקוח במידת הצורך.
- 10.7 תמיכה ושרות בכל רכיב טכנולוגי נוסף הנדרש להפעלתן התקינה והמלאה של המערכות.
- 10.8 פתיחת תקלות ומעקב אחר הטיפול בהן אצל ספקי מערכות המחשוב האחרים של העירייה לרבות: EPR, החברה לאוטומציה, שעוני נוכחות, וכל תוכנה אחרת המותקנת בעירייה או שתותקן בעתיד.
- 10.9 ביקור שבועי אחד של מנהל רשתות תקשורת מוסמך Microsoft בעל ניסיון של 3 שנים לפחות למשך 4 שעות לפחות לצורך תחזוקה מונעת, עדכוני תוכנות תשתית ופתרון תקלות בשרתי העירייה ומוסדותיה.
- 10.10 תחזוקת מחשבי מחלקות העירייה השונות המצויות בבניינים שונים כגון מתחם העירייה, וגופי הסמך בהתאם לכל האפיונים המוגדרים במכרז זה והתקשורת בין הבניינים.
- 10.11 ביצוע פעילויות תחזוקה ומנע שוטפות בכל ציוד הקצה בעירייה לרבות מחשבים ותחנות קצה.
- 10.12 התקנת תוכנות או רכיבי תוכנה בכל ציוד הקצה בעירייה וגופי הסמך שלה לרבות מחשבים ותחנות קצה על פי צורך בחלק או בכל מחשבי ותחנות הקצה של העירייה וגופי הסמך שלה.
- 10.13 ניהול הגדרות ותצורת השרתים לרבות עדכון גרסאות תוכנות המותקנות בשרת, ביצוע פעולות תחזוקה שוטפות.
- 10.14 ביצוע ההגדרות המתאימות בתחנות הקצה, בשרת הרשת, בציוד התקשורת כך שרשת התקשורת המקומית תעבוד בצורה המיטבית.
- 10.15 יזום וביצוע פעולות אבטחת מידע כך שהמידע הנשמר בתחנות הקצה, בשרתים ובתקשורת יאובטח ותמנע חדירת גורמים בלתי מורשים ו/או זליגת מידע. מתן הרשאות ממוזרות למשתמשי המערכת. בקרה בדבר תחזוקת הרשאות.
- 10.16 יזום וביצוע פעולות למניעת פגיעה של לוחמת סייבר במערכות, בנתונים, בתקשורת ובכל מאפיין רלוונטי אחר. זאת לרבות מניעת חדירת רוגלות, גונבות, סוסים טרויאנים ועוד.
- 10.17 הכנת תכנית כוללת למערך system בעירייה כולל מתן יעוץ בתוכנית ההצטיידות וסיוע בהכנת מפרטי הרכש.
- 10.18 סיוע בהתקנות ובהסבות של השרתים, בסיסי הנתונים, רישיונות וכל הנדרש לביצוע תכניות העבודה והמוגדר כתמיכת System
- 10.19 מתן שירותי יעוץ שוטפים בתחום ה System
- 10.20 תחזוקה מונעת של מערך ה System

10.21 תחזוקה וטיפול בבעיות שוטפות במערך ה System.

10.22 תחזוקה וטיפול שוטף ב-storage כולל הקצאות שטח והגדרות גיבויים (Veem).

10.23 תחזוקה וטיפול במערכת ה Exchange המקומית.

10.24 ביצוע השדרוגים כמתואר לעיל בתוכניות הפיתוח של העירייה.

10.25 יישום אבטחת מידע בהתאם להנחיית יועץ אבטחת המידע והנהלים של העירייה כולל ניהול משתמשים, קבוצות, החלפת סיסמאות, התאמה ויישום של מדיניות סיסמאות.

הערה: שינויים בסיסמאות (הקפאות, פתיחת משתמשים חדשים, שחרור משתמשים, תמיכה במשתמשים) מתבצעת ע"י עובדי עירייה.

10.26 תמיכה ושדרוג שוטף במערך ההגנה על השרתים והרשת העירונית כולל תמיכה והתקנת מערכת אנטי וירוס ועדכון.

10.27 ביצוע התאמות ככל שדרוש בשרתים, לצורך "שום מכרז הטלפוניה ותקשורת הנמצא בהכנה וכן לצורך הרחבת תשתית התקשורת.

10.28 ביצוע התאמות בשרתים ככל שיידרש לצורך הטמעת מערכות הליבה החדשות של העירייה. (מערכות הליבה החדשות יהיו ברובן בענן למעט המערכות לניהול מסמכים ובהנדסה).

10.29 תמיכה בבעיות system נוספות במערכות סטנדרטיות קיימות.

11. דיווחים שוטפים וגיבויים

במסגרת השרות יסופק לעירייה דיווחים אחת לחודש ובאופן שוטף על מטלות שוטפת שביצע. הפרוט יהיה כדלקמן:

- עבודות תכנון ופיתוח שבוצעו על ידו.
- התקנות והסבות שבוצעו על ידו.
- פעולות תחזוקה מונעת.
- פעולות תחזוקה שוטפת.

כל דיווח על תקלות/ פעילות יכלול את יומן הספק (לוג) כאשר לכל שורה תכלול מספר קריאה רץ, תאריך קבלת הקריאה כולל שעה ודקה, פרטי מקבל הפניה, מהות / סוג (בהתאם לטבלת סווגים שתתואם מול העירייה) תיאור מילולי של הפניה, פרטי הפונה, הערכת זמן לסיום ביצוע, זמן סיום הטיפול בפועל. במידה והטיפול דורש רכש, מצד ג' או החלפת ציודים. יצוינו פרטים אלה ולמי נמסר הצורך בעירייה.

למען הסר ספק גם כנגד עבודות מתוכננות ותחזוקה מונעת יפתחו קריאות בעמן הפעילות.

11.1 גיבוי לאתר DR של העירייה

היקף הגיבוי נטו של כלל השרתים והנתונים יהיה בהיקף של (DATA + SNAPSHOTS) 10TB לכל הפחות ויכלול דורות גיבוי על פי מדיניות הגיבוי להלן ובהתאם למשאבים הקיימים של העירייה:

מועדי גיבוי	דורות גיבוי	תדירות גיבוי	סוג גיבוי	סוגי קבצים לגיבוי	
יומי בשעות הלילה (מינימום traffic באתר)	5	Daily יומי	אינקרמנטלי	גיבוי קבצים (CIFS)	1
יומי בשעות הלילה (מינימום traffic באתר)	4	Weekly שבועי	מלא	גיבוי קבצים (CIFS)	
יומי בשעות הלילה (מינימום traffic באתר)	10	Daily יומי	אינקרמנטלי	קבצי DB (Data Files) משרתי דוא"ל ושרתי SQL	2
יומי בשעות הלילה (מינימום traffic באתר)	8	Weekly שבועי	מלא	קבצי DB (Data Files) משרתי דוא"ל ושרתי SQL	
יומי בשעות הלילה (מינימום traffic באתר)	12	Monthly חודשי	מלא	קבצי DB (Data Files) משרתי דוא"ל ושרתי SQL	
יומי בשעות הלילה (מינימום traffic באתר)	4	Weekly שבועי	מלא	מכונות VM (מכונה)	3
יומי בשעות הלילה (מינימום traffic באתר)	3	Daily יומי	אינקרמנטלי	פרופיל וקבצי משתמש	4

12. תנאי סף

על המציע לעמוד בכל דרישות הסף המפורטות בסעיף זה כדלהלן:

12.1 המציע הינו תאגיד הרשום כדין חמש (5) שנים לפחות טרם הגשת הצעתו למכרז, והעוסק, במהלך התקופה האמורה בתחום שירותי טכנולוגית מידע (Information Technology), לתאגידים ולרשויות מקומיות במדינת ישראל, לרבות תוכנה, חומרה ותקשורת, וברשותו עסק פעיל המספק שירותים בתחום זה.

על המציע לצרף תעודת רישום תאגיד.

על המציע למלא את כל הפרטים המפורטים בנספח א' לפרק 1 המצ"ב.

12.2 המציע מספק שירותי תחזוקה וניהול רשתות תקשורת מחשבים ושרתים, לפחות לשלושה (3) גופים ציבוריים שהוקמו בחיקוק" ו/או "משרדי ממשלה ויחידות סמך שלהם, תאגידים שחלים עליהם כללי המשפט המנהלי (לרבות גופים דו-מהותיים), רשויות

מקומיות, תאגידים סטטוטוריים, תאגידים עירוניים, ומוסדות להשכלה גבוהה". ובלבד ובין השירותים ניתנו שירותי תמיכה ותחזוקה של מערכות מחשב והפעלה ותמיכה של לפחות שרת אחד מבוסס מערכות Microsoft, כאשר אל שרת זה מקושרות לפחות 50 תחנות קצה ברשת תקשורת ארגונית.

על המציע למלא את הפרטים בדבר גופים אלו בטבלה המצורפת בנספח 1 למסמכי המכרז. ולצרף אסמכתאות חתומות/מכתבי המלצה הכוללים אישור בדבר התקופה בה סיפק המציע את השירותים עבור אותה רשות.

12.3 המציע מפעיל צוות מקצועי הכולל לפחות שלושה (3) אנשי שרות שטח מתוכם לפחות שני (2) טכנאים בעלי תעודת הסמכה של Microsoft למנהל רשת, כדוגמת הסמכת MCSE הזמינים למתן שרות באתרי העירייה **על המציע לצרף למסמכי המכרז רשימה שמית של אנשי שרות השטח כולל קורות החיים שלהם, מספרי הטלפון שלהם ותעודות בדבר הכשרתם המקצועית כמפורט בנספח ה' לפרק 1 למסמכי מכרז זה.** מובהר כי השירותים לעירייה יינתנו באמצעות אנשי השירות אשר פורטו בהצעה. החלפת אנשי השירות באישור העירייה בלבד. עוד מובהר כי העירייה תהא רשאית לדרוש החלפת אנשי שירות לפי שיקול דעתה ומכל סיבה שהיא של אי התאמה או שירות בלתי הולם.

12.4 המציע מפעיל מרכז תמיכה ושרות: Help Desk ו- Call Center טלפוני הפועל בשעות העבודה המקובלות ומאפשר פתיחת קריאות על תקלות, רישומן בתוכנת CRM, מעקב אחר הטיפול בתקלות ותמיכה טלפונית ב On Line. **על המציע לצרף למסמכי המכרז תיאור מפורט של מרכזים אלה, היקף איושם, תמצית נהלי עבודתם ותחומי התמחותם. נכון לעכשיו לעירייה משתמשת ב- CRM הרשות לניהול קריאות. על הזוכה לנהל את הקריאות במוקד הרשותי הקיים כל עוד לא סוכם אחרת עם מנמ"ר הרשות. ככל ויבחר המפעיל לבקש להפעיל CRM עצמאי משלו, יידרש להתממשק ל-CRM הקיים בהתאם להנחיות הגורם המקצועי בעירייה.**

12.5 **המציע רשום כעוסק מורשה לפי חוק מס ערך מוסף תשל"ו - 1975, ומגיש את הדו"חות התקופתיים השוטפים בגין מס ערך מוסף.**

תנאי להשתתפות במכרז הוא כי למציע כל האישורים הנדרשים לפי חוק עסקאות גופים ציבוריים, אשר יצורפו להצעה ובכלל זה:

12.5.1 אישור תקף מפקיד השומה, מרואה-חשבון או מיועץ מס על פי חוק עסקאות גופים ציבוריים חוק עסקאות גופים ציבוריים, תשל"ו-1976, המעיד כי המציע מנהל פנקסי חשבונות והרשימות שעליו לנהל על פי פקודת מס הכנסה וחוק מס ערך מוסף.

12.5.2 אישור על ניכוי מס במקור ו/או פטור מכך.

12.5.3 תעודה בדבר היות המציע עוסק מורשה.

12.6 מחזור העסקים השנתי של המציע לא יפחת מ- 500 אלף ₪ (לפני מע"מ) בכל אחת מהשנתיים האחרונות.

על המציע לצרף אישור רו"ח המעיד על כך וכן חוות דעת רואה חשבון אודות היותו "עסק חי" נכון למועד הגשת

ההצעות וכי אין חשש להגשתו ככזה, בהתאם לנוסח **נספח 3** למסמכי המכרז.

12.7 4.8. למציע לא קיימת "הערת עסק חי".

להוכחת תנאי סף זה יצרף המציע אישור עו"ד של המציע.

12.8 המציע הגיש ערבות השתתפות כמפורט בסעיף 12 להלן.

12.9 המציע רכש את חוברת המכרז

להוכחת תנאי סף זה יצרף המציע קבלה על שמו בגין רכישת מסמכי המכרז

בידי המציע קבלה על שמו עבור רכישת מסמכי המכרז. על המציע לצרפה למסמכי המכרז.

- אי עמידה בתנאי הסף המצויינים לעיל באופן מצטבר תביא לפסילת הצעת המציע -

13. מסמכים נוספים שיש לצרף להצעה

על המציע לצרף להצעה את כל המסמכים והאישורים המוכיחים באופן ברור את העמידה בדרישות הסף וכן, בנוסף, המציע יצרף את המסמכים והאישורים הבאים:

13.1 צירוף ערבות להצעה

13.1.1 על המציע לצרף להצעתו ערבות בנקאית אוטונומית ובלתי מותנית לפקודת העירייה, בסך 5,000 ₪, בנוסח המפורט ב**נספח 2** למסמכי המכרז (יש להקפיד להבחין בין נוסח ערבות הביצוע לבין נוסח הערבות שעל המציע לצרף להצעתו).

13.1.2 ערבות המכרז תהיה בתוקף עד יום **30.11.2023 (כולל)** ויחולו עליה התנאים המפורטים בסעיף 5.1 להלן. העירייה תהא רשאית להאריך את המועד להגשת ההצעות ולדרוש את הארכת תוקף הערבות בהתאם לנדרש, על פי שיקול דעתה הבלעדי.

13.1.3 במידה והמציע הינו חברה בע"מ, יש לצרף להצעה:

13.1.3.1 תמצית דו"ח רשם החברות מעודכן למועד הגשת ההצעה במכרז.

13.1.3.2 אישור עו"ד כמצורף ב**נספח 7**:

(א) כי ביצוע העבודות וההתקשרות בחוזה זה לצורך ביצוען הינן במסגרת סמכויות התאגיד;

(ב) שמות המנהלים של התאגיד;

(ג) שמות האנשים אשר חתימתם מחייבת את התאגיד- אישור זכויות חתימה;

13.2 חתימה על הצהרת מציע

יש לצרף הצהרת המציע בהתאם ל**נספח 1** למסמכי המכרז, בו מצהיר המציע בין היתר כי קרא את כל תנאי מסמכי המכרז, לרבות החוזה על נספחיו, המפרטים הטכניים והדרישות המקצועיות, הבין את האמור בהם וכי הוא מתחייב למלא אחר כל תנאי המכרז על נספחיו וכי אין כל מניעה חוקית במתן השירותים ו/או העמדת הציוד על ידו.

13.3 ניגוד עניינים והעדר קרבה אסורה

על המציע לחתום על הצהרה בדבר העדר קרבה אסורה של מי ממנהליו לעובד העירייה או לחבר עירייה וכן לחתום על התחייבות בדבר העדר ניגוד עניינים בהתאם לנוסח המפורט בנספח 4 ולצרף אותה להצעתו.

13.4 יתר מסמכי ונספחי המכרז חתומים על ידי המציע

יש להגיש את כל המסמכים הנ"ל וכן יתר המסמכים, הנספחים והאישורים אשר הינם חלק בלתי נפרד מסמכי המכרז חתומים ומלאים כנדרש, יחד עם הצעתו של המציע המשתתף במכרז ועם כל מסמכי המכרז לרבות, הסכם ההתקשרות, הכל בהתאם לסדר המפורט בטבלת ריכוז המסמכים למציע המצורפת בנספח 8 כאשר הם חתומים ע"י הספק בכל עמוד בנפרד, מאושרים ומאומתים כדין בהתאם לנדרש.

14. העדר יחסי עובד מעביד

14.1 המציע מודע לכך כי אין בזכייה במכרז זה לרבות בחתימה על הסכם ההתקשרות כדי ליצור בינו ו/או עובד מעובדיו ו/או מי מטעמו לבין העירייה ו/או מי מטעמה, יחסי עובד מעביד או יחסי שותפות, וכי כל העובדים אשר יועסקו על ידו לצורך ביצוע התחייבויותיו נשוא מכרז זה יהיו וייחשבו כעובדיו בלבד ולא יהיו בינם לבין העירייה יחסי עובד מעביד, מכל מין וסוג שהוא.

14.2 המציע מתחייב לביטוח, בטחון ובטיחות העובדים בכפוף לנספח הביטוח והנזיקין המהווה חלק בלתי נפרד ממסמכי הסכם זה, לרבות הנהגת כללי בטיחות ותנאים לשמירת בריאות ובטיחות העובדים ורווחתם כדרוש בכל חיקוק באין דרישה כזו כפי שיידרש על ידי המנהלת הרכש על העבודה במובן חוק ארגון ופיקוח העבודה תשי"ד-1954.

15. הליך השלמת פרטים ובירור פרטים

15.1 ועדת המכרזים תהא רשאית לדרוש מכל אחד מן המציעים, לאחר שלב הגשת ההצעות למכרז, להשלים מידע ו/או אישורים ו/או מסמכים חסרים, תוך זמן נקוב, לרבות ובין היתר, לצורך בחינת עמידתו של המציע בתנאי סף, ובלבד שמדובר בהשלמה טכנית ותוכח עמידה בתנאי הסף עובר למועד האחרון להגשת ההצעות למכרז, והכל על פי שיקול דעתה הבלעדי. על המציע יהא להשלים את החסר והנדרש במסגרת הזמן אשר הוקצב לו. אי עמידה במועד אשר יוקצב למציע עלולה להביא לפסילת ההצעה.

15.2 הגשת הצעה למכרז זה מהווה הסכמת המציע לכל תנאיו לרבות לעניין סמכותה של ועדת המכרזים לנקוט בהליך השלמת מסמכים על פי שיקול דעתה הבלעדי כאמור לעיל. אשר על כן, מציע אשר ניגש למכרז יהיה מנוע מלהעלות כל טענה ביחס להליך זה ויש בכך כוויתור מראש על כל טענה ו/או עילה בעניין הליך זה.

16. בחינת הצעת המחיר

16.1 ועדת מכרזים תבחן ותעריך את ההצעות של המשתתפים בשלושה שלבים כמפורט להלן:

16.1.1 **שלב א'** – בדיקת שלמות הצעת המציע ועמידתו של המציע בתנאי הסף. מציעים אשר הצעתם תימצא שלמה והעומדת בתנאי הסף, יעברו לשלב ב' של המכרז כמפורט להלן.

16.1.2 **שלב ב'** – שלב בדיקת מרכיב האיכות של הצעת המשתתף במכרז.

מרכיב האיכות המהווה 40% מהציון הסופי של המציע והוא ינוקד לכל פרק ופרק על פי הקריטריונים הבאים כדלקמן :

הקריטריון	הניקוד המירבי	אופן בחינת הקריטריון
ניסיון מקצועי	10	מספר גופים ציבוריים להם למשתתף ניסיון בתחומי המחשוב, התקשורת ואבטחת המידע, במהלך 5 השנים האחרונות, מעבר לנדרש בתנאי הסף, עד למועד האחרון להגשת הצעות למכרז : 4 רשויות/גופים ציבוריים = 6 נקודות 5 רשויות/גופים ציבוריים = 8 נקודות 6 רשויות/גופים ציבוריים ומעלה = 10 נקודות. * מובהר כי לצורך הוכחת רכיב זה, יש לפרט את הניסיון ולצרף המלצות ו/או אסמכתאות מאותן רשויות/גופים ציבוריים מעבר לכמות הנדרשת במסגרת תנאי הסף.
ראיון התרשמות ממנהל שרות לקוחות ומנהל טכני שיוצב באתר	30	הניקוד יינתן ע"י וועדת איכות מטעם המזמינה בהתאם לפרמטרים המפורטים בטופס האיכות המפורט

ניקוד ראיון ההתרשמות ממנהל שרות לקוחות ומנהל טכני שיוצב באתר , ומנהל טכני , כדלקמן :

#	רכיב	ניקוד מירבי
1	ניסיון מנהל שרות לקוחות ומנהל טכני שיוצב באתר המוצע למתן שירותי סיסטם ווירטואליזציה והקשחת ציוד אבטחת מידע לרשתות תקשורת מחשבים ארגוניות – יינתנו עד 2 נק' עבור 2 שתי שנות ניסיון עבור ונקודה 1 נוספת עבור כל שנת ניסיון נוספת ועד לסה"כ של 10 נק'	10
2	התרשמות מהצגת והסבר הפתרון ושיטת העבודה המוצעת ליישום הדרישות הטכניות במכרז, לרבות שירותי הענן של המציע, הטופולוגיה המוצעת, תהליכי עבודה, נהלים, סכמות וכל רכיב טכני אחר. ההסברים יינתנו על ידי מנהל שרות לקוחות ומנהל טכני שיוצב באתר המוצע בלבד . הוועדה המקצועית תנקד את התרשמותה המקצועית עד לסה"כ של 10 נק'.	10
3	ניסיון מנהל שרות לקוחות ומנהל טכני שיוצב באתר המוצע במתן שירותי מחשוב ותקשורת ב"גופים ציבוריים שהוקמו בחיקוק" ו/או "משרדי ממשלה ויחידות סמך שלהם, תאגידים שחלים עליהם כללי המשפט המנהלי (לרבות גופים דו-מהותיים), רשויות מקומיות, תאגידים סטטוטוריים, תאגידים עירוניים, ומוסדות להשכלה גבוהה". יינתנו 2 נקודות עבור כל גוף ציבורי ועד לסה"כ של 10 נק'	10

16.1.2.1 על המציע לצרף אסמכתאות ו/או הוכחות לשם הבחינה האיכותית של הצעתו, לרבות פירוט הניסיון הנדרש, צירוף המלצות ועוד. למען הסר ספק, העירייה רשאית לפנות ללקוחות המציע, לשם קבלת חוות דעת על רמת השירות שמספק המציע כמו כן, העירייה רשאית לאסוף מידע ונתונים רלוונטיים גם באופן עצמאי ואקטיבי, גם מלקוחות של המציעה שלא צוינו על-ידו, והמציע מנוע מכל טענה בהקשר זה.

16.1.2.2 על המשתתף לקבל לכל הפחות 30 נקודות במרכיב האיכות (להלן: "ניקוד איכות מינימאלי"). משתתף אשר לא יקבל את ניקוד האיכות המינימאלי הנדרש- הצעתו תיפסל.

לאחר ניקוד מרכיבי האיכות יבוצע שקלול בין הפרקים, על פי המשקל המפורט בפרק ג' לכל פרק ופרק.

16.1.3 **שלב ג'** – בחינת הצעת המחיר של המשתתף במכרז (נספח ה').

מרכיב זה מהווה 60% מהציון הסופי של המציע. במסגרת בחינת מרכיב זה, הצעות הכספיות של מציעים אשר עברו את ניקוד האיכות המינימאלי בשלב ב', תיפתחנה ויבוצע שקלול של המחירים שהוצעו ע"י המציעים. מציע שהציע את אחוז ההנחה הגבוהה ביותר (ההצעה הזולה ביותר) יזכה ל 60 נקודות, והמציעים האחרים שעלו כמתואר בנוסחה שלהלן

ניקוד ההצעה הכספית של כל המציעים ישוקלל לפי הנוסחה הבאה :

$$A = \frac{\text{(אחוז ההנחה הגבוהה ביותר -1)}}{\text{(אחוז ההנחה הנבחרת -1)}} \times 60$$

16.1.4 **שלב ד'** – שקלול ציון האיכות עם ציון המחיר ובחירת הזוכה.

בשלב הרביעי יוענק הניקוד הסופי עבור ההצעה המוצעת תוך שקלול ציון האיכות כאמור בסעיף 12.1.2 ב-40% עם ציון המחיר כאמור בסעיף 12.1.3 ב-60%.

16.2 ככלל, בכפוף לזכויות העירייה על פי דין ועל פי מסמכי המכרז ובכפוף לדיני המכרזים, הצעת המחיר המשוקללת הטובה ביותר תומלץ כזוכה במכרז.

17. **התקשרות עם הזוכה**

17.1 **משא ומתן עם הזוכה**

17.1.1 הכרזה על הזוכה תהא בכפוף להמצאת כל המסמכים הדרושים לצורך הוכחת יכולתו של הזוכה לעמוד בתנאי ההתקשרות כמפורט לעיל. ואולם, אף אם נבחרה הצעתו של מציע כזוכה במכרז בהחלטה סופית ופורמלית של ועדת המכרזים, תהא העירייה רשאית לנהל עם המציע משא ומתן ביחס למחיר הצעתו וזאת לאחר הזכייה לפי הוראות המכרז שלעיל ולפי כל דין.

17.1.2 על אף האמור, העירייה תהא רשאית גם לאחר קביעת הזוכה במכרז, לחזור בה מן ההזמנה ולהתקשר עם אף לא אחד מן המציעים לרבות המציע אשר הצעתו נקבעה כזוכה במכרז, ולא לחתום על החוזה כלל. הודעה על החלטה כאמור והנימוקים לה יימסרו למציע, מוקדם ככל האפשר בנסיבות העניין.

17.1.3 מובהר בזה, ככל שחזרה בה העירייה מההזמנה נשוא המכרז דנן לא תישא העירייה בכל אחריות להוצאה או לנזק שייגרמו למציע הזוכה או למי מן המציעים בקשר עם קביעתו כזוכה במכרז ו/או בקשר עם השתתפותו במכרז, לפי העניין והמציע מוותר בזאת על כל טענה בדבר פיצוי או שיפוי או החזר כספים כלשהם.

17.2 התחייבות והמצאת אישורים מטעם הזוכה

17.2.1 על מציע אשר יקבל הודעת זכייה במכרז להמציא את המסמכים הדרושים, לצורך זכייתו במכרז תוך 7 ימים מהיום בו נודע לו על זכייתו, כגון:

17.2.1.1 ערבות ביצוע כמפורט בנספח ב' 1 להסכם ההתקשרות.

17.2.1.2 אישור קיום ביטוחים כמפורט בנספח ב' 2 להסכם ההתקשרות.

17.3 ערבות לקיום החוזה

17.3.1 כתנאי נוסף לחתימה על החוזה, ימציא המציע לעירייה ערבות בנקאית אוטונומית לטובת העירייה, כמפורט להלן:

ערבות ביצוע לשירותי סיסטם לשרתים, תוכנות מחשבים ציוד היקפי לרבות העמדת שירותי תחזוקה ואחריות למערך המחשוב של העירייה על סך 5% מערך ההתקשרות ל-36 חודשים הערבות תהיה צמודה למדד המחירים לצרכן בנוסח כמפורט בנספח ב' 2.

17.3.2 ערבות ביצוע תהא בתוקף לשנה ממועד סיום ההתקשרות על פי הסכם ההתקשרות ככל שתחליט העירייה על הארכה או דחיית תוקף ההתקשרות, מתחייב המציע הזוכה להאריך את תוקף הערבות עד לשלושה חודשים נוספים מתום התקופה המוארכת הנדחית, וככל שיידרש.

17.3.3 העירייה תהא רשאית, מבלי לגרוע מכל זכות אחרת העומדת לה על פי דין, להורות על חילוט סכום הערבות, כולו או חלק, לפי שיקול דעתה הבלעדי ככל שהפר המציע את החוזה או תנאי מתנאיו, לרבות אי עמידה בסד הזמנים אשר הוקצב לו לביצוע העמדת ציוד. המציע לא יהיה רשאי להתנגד לחילוט סכום הערבות האמור.

17.3.4 סכום ערבות הביצוע אשר חולט על ידי העירייה ייהפך לקניינה המוחלט של העירייה, בלי שתהא למציע זכות כלשהי לבוא כלפי העירייה בטענות כלשהן בקשר לכך.

17.3.5 הוצאות ביחס לערבות הביצוע וכן כל הוצאה כלשהי, תהיינה על חשבון המציע הזוכה בלבד.

18. עיון בהצעת הזוכה

18.1 העירייה תעמיד לעיון המציעים, על פי בקשה שתוגש בכתב, את ההצעה הזוכה במכרז. מציע אשר סבור שהצעתו כוללת נושאים אשר יש בהם סוד מסחרי או מקצועי יציין את אותם נושאים במפורש בהצעתו במסגרת **נספח 11**, ינמק את טענתו באופן מפורט וועדת המכרזים תשקול את עמדתו אם וכאשר יתעורר הצורך בכך.

18.2 סימון נושא או נושאים בהצעתו כסוד מסחרי או מקצועי בידי מציע מהווה הסכמה מצד אותו מציע לראות נושא זה או נושאים אלו כסוד מסחרי או מקצועי גם בהצעות המציעים האחרים למכרז זה.

18.3 מובהר כי ההחלטה הסופית בדבר סודיות חלקים בהצעה הזוכה ו/או בהצעות אחרות נתונה בידי וועדת המכרזים.

19. שונות

19.1 בכל אופן, אין העירייה מתחייבת לקבל את ההצעה הכספית הנמוכה ביותר או כל הצעה שהיא והעירייה רשאית לבטל את המכרז מכל סיבה שהיא.

19.2 העירייה תהיה רשאית לדחות הצעות של מציעים אשר לא עומדים בדרישות המכרז.

19.3 העירייה רשאית לפסול הצעה שהיא בלתי סבירה, או הצעה המותנית בתנאים, או הצעה שאין בה התייחסות מפורטת לסעיף מסעיפי המכרז.

19.4 העירייה רשאית לבטל את המכרז אם תוגש הצעה אחת בלבד מכל סיבה שהיא ועל פי שיקול דעתה הבלעדי וכן רשאית העירייה שלא להכריז על זוכה, אם תמצא כי אף זוכה אינו מתאים ואינו עונה על ציפיותיה ו/או בנסיבות אלה:

19.4.1 יש בסיס סביר להניח כי המציעים כולם או חלקם תיאמו בין ההצעות או פעלו בניסיון ליצור הסדר כובל;

19.4.2 כי ההצעות לא עמדו בדרישות הסף;

19.4.3 כתוצאה משיבוש בלתי צפוי בלוחות זמנים או כתוצאה מעיכובים מנהליים;

עיריית יבנה

שם המציע: _____
 חתימת המציע: _____
 שם איש קשר: _____
 תלפון: _____
 תאריך: _____/_____/_____

נספח 1'

הצהרת משתתף במכרז לרבות עמידה בתנאי הסף

אנו החתומים מטה, לאחר שקראנו בעיון ובחנו בחינה זהירה את כל מסמכי המכרז, מצהירים ומתחייבים בזה כדלקמן:

1. אנו מצהירים בזה, כי הבנו את כל האמור במסמכי המכרז והגשנו את הצעתנו בהתאם לאחר שבדקנו ושקלנו כל דבר העשוי להשפיע על קביעת מחיר ההצעה, וכי אנו מסכימים לכל האמור במסמכי המכרז ולא נציג תביעות או דרישות המבוססות על אי ידיעה ו/או אי הבנה, ואנו מוותרים מראש על טענות כאמור.

2. אנו מצהירים, כי אנו עומדים בכל התנאים הנדרשים מהמשתתפים במכרז, כי הצעתנו זו עונה על כל הדרישות שבמסמכי המכרז וכי אנו מקבלים על עצמנו לבצע את העמדת הציוד נשוא המכרז, בהתאם לתנאים המפורטים בחוזה ובמסמך הדרישות המקצועיות ו/או המפרט הטכני המצורף אליו וכי אין כל מניעה חוקית בביצוע האספקה ומתן השירותים.

3. אנו מצהירים בזה, כי הצעה זו מוגשת ללא כל קשר או תיאום עם משתתפים אחרים.

4. הצעתנו זו היא בלתי חוזרת ואינה ניתנת לביטול או לשינוי ותהא תקפה במשך 120 יום מהמועד האחרון להגשת ההצעות או לתקופה נוספת בהתאם להארכת ערבות המשתתף במכרז ולכל זמן שהערבות על הארכותיה תהיה בתוקף.

5. להבטחת קיום הצעתנו אנו מוסרים ערבות בנקאית בתוקף בנוסח ובסכום הנקובים במסמכי המכרז.

6. אם תתקבל הצעתנו אנו מתחייבים כי בתוך 7 ימים מיום הודעתכם נפקיד בידכם ערבות בנקאית לביצוע המכרז בשיעור הנקוב בחוזה המתאים וכן אישור קיום ביטוחים כנדרש. עד המצאת הערבות הבנקאית בהתאם לחוזה תשמש הערבות שמסרנו בנוגע למכרז להבטחת כל התחייבויותינו על פי המכרז.

7. אם מסיבה כלשהי לא נעמוד בהתחייבויותינו, אנו מסכימים כי את הערבות הבנקאית, שצרפנו למכרז, כולה או מקצתה, תחלטו כפיצויים מוסכמים וקבועים מראש ולא תעמוד לנו כל טענה בדבר גובה סכום הפיצוי המוסכם והפחתתו.

8. אנו מסכימים, כי הצעתנו היא בגדר המטרות והסמכויות הקבועות במסמכי התאגיד בשמו מוגשת ההצעה, כי אנו רשאים לחתום בשם התאגיד על הצעה זו, וכי אין כל מניעה על פי כל דין או הסכם לחתימתנו על הצעה זו.

9. אנו מצהירים כי המציע עומד בכל תנאי הסף כמפורט בסעיף 4 לחוברת המכרז (חלק א') ובפרט כי:

○ המציע הינו תאגיד הרשום כדין חמש (5) שנים לפחות טרם הגשת הצעתו למכרז, והעוסק, במהלך התקופה האמורה בתחום שירותי טכנולוגית מידע (Information Technology), לתאגידים ולרשויות מקומיות במדינת ישראל, לרבות תוכנה, חומרה ותקשורת, וברשותו עסק פעיל המספק שירותים בתחום זה.

○ המציע מספק שירותי תחזוקה וניהול רשתות תקשורת מחשבים ושרתים, לפחות שלושה (3) "גופים ציבוריים שהוקמו בחיקוק" ו/או "משרדי ממשלה ויחידות סמך שלהם, תאגידים שחלים עליהם כללי המשפט המינהלי (לרבות גופים דו-מהותיים), רשויות מקומיות, תאגידים סטוטוריים, תאגידים עירוניים, ומוסדות להשכלה גבוהה". ובלבד ובין השירותים ניתנו שירותי תמיכה ותחזוקה של מערכות מחשוב והפעלה ותמיכה של לפחות שרת אחד מבוסס מערכות Microsoft, כאשר אל שרת זה מקושרות לפחות 50 תחנות קצה ברשת תקשורת ארגונית.

- המציע מפעיל צוות מקצועי הכולל לפחות שלושה (3) אנשי שרות שטח מתוכם לפחות שני (2) טכנאים בעלי תעודת הסמכה של Microsoft למנהל רשת, כדוגמת MCSE זמינים למתן שרות באתרי העירייה
- המציע מפעיל שירותי DR המאחסנים את המידע, לפחות 50 ק"מ מחוות השרתים הראשית.
- המציע מפעיל מרכז תמיכה ושרות : Help Desk ו- Call Center טלפוני הפועל בשעות העבודה המקובלות ומאפשר פתיחת קריאות על תקלות, רישומן בתוכנת CRM, מעקב אחר הטיפול בתקלות ותמיכה טלפונית ב On Line.

10. אנו מצרפים להצעתנו את אסמכתאות חתומות/המלצות המעידות על לעמידה בתנאי הסף כמפורט בסעיף 9 לעיל (בנוסף **נספח 6**), וכן את כל המסמכים והאישורים הנדרשים על פי מסמכי המכרז וברור לנו כי ככל שיחסרו מסמכים או הוגשו מסמכים שגויים יש בכך כדי לפסול את הצעתנו.

הכתוב דלעיל המיוחס לרבים יחול לגבי יחיד ולהפך.

שם מציע/חברה: _____ כתובת: _____ טלפון: _____
שם איש קשר: _____ תפקיד: _____ תאריך: _____

חתימת מורשי החתימה מטעם המציע

נספח 2'

נוסח ערבות בנקאית להגשת הצעה למכרז

לכבוד

עיריית יבנה

הנדון:

ערבות מס' _____

1. על-פי בקשת _____ מס' זיהוי _____ (להלן: "המבקש") הננו ערבים בזה כלפיכם לסילוק כל סכום עד לסך של 5,000 ₪ (במילים: חמשת אלפים ש"ח) (להלן: "סכום הערבות") המגיע או עשוי להגיע לכם מהמבקש בקשר עם הצעתו למכרז מס' 37/2023 לשירותי סיסטם לשרתים, תוכנות מחשבים וציוד ומתן שירותי תמיכה ותחזוקה למערך המחשוב של העירייה.

2. אנו מתחייבים לשלם לכם כל סכום עד לגובה סכום הערבות, תוך לא יאוחר משבעה ימים מקבלת דרישתכם הראשונה בכתב, לרבות באמצעות הפקסימיליה, מבלי להטיל עליכם לבסס או לנמק את דרישתכם או לדרוש תחילה תשלום מהמבקש, ומבלי לטעון כלפיכם טענת הגנה כלשהי שיכולה לעמוד למבקש בקשר לחיוב כלשהו כלפיכם.

3. ערבות זו תישאר בתוקף עד ליום _____ (כולל), ולאחר מכן תהיה בטלה ומבוטלת. כל דרישה על פי ערבות זו צריכה להתקבל אצלנו בכתב לא יאוחר מהתאריך הנקוב ברישא של סעיף זה.

4. ערבות זו הינה אוטונומית, בלתי מותנית בלתי חוזרת ובלתי תלויה ולא ניתנת לביטול.

5. ערבות זו אינה ניתנת להעברה ולהסבה בכל אופן שהוא.

בכבוד רב,

_____ : בנק

_____ : סניף

_____ : כתובת

נספח 3'

חוות דעת רואה חשבון אודות "עסק חי"

תאריך: _____

לכבוד

עיריית יבנה

א.ג.ג.,

הנדון: דיווח רואה חשבון - מכרז מספר 37/2023 לשירותי סיסטם לשרתים, תוכנות מחשבים ציוד ומתן שירותי תחזוקה למערך המחשוב של עיריית יבנה ("המכרז")

לבקשתכם וכרואי החשבון של _____ (להלן: "המציע") הנני לדווח כדלקמן:

1. הדוחות הכספיים המבוקרים האחרונים של המציע הינם ליום _____, בוקרו על ידי וחוות דעתי נחתמה בתאריך _____.

לחילופין:

הדוחות הכספיים המבוקרים האחרונים של המציע הינם ליום _____ ובוקרו על ידי רואי חשבון אחרים וחוות הדעת של רואי החשבון האחרים נחתמה בתאריך _____.

2. בהתאם לדוחות הכספיים המבוקרים על ידינו הריני לאשר כי מחזור העסקים השנתי של המציע הינו 500 אלף ₪ (לפני מע"מ) בכל אחת מהשנתיים האחרונות.

3. הדוחות הכספיים המבוקרים הנ"ל וכל הדוחות הכספיים הסקורים של המציע שנערכו לאחר מכן, שנסקרו על ידי, אינם כוללים הערה בדבר ספקות ממשיים לגבי המשך קיומו של המציע "כעסק חי" (*), או כל הערה דומה המעלה ספק בדבר יכולת המציע להמשיך ולהתקיים "כעסק חי".

4. לצרכי דיווחי במכתב זה קיבלתי דיווח מהנהלת המציע לגבי תוצאות פעילויותיו מאז הדוחות הכספיים האחרונים המבוקרים/הסקורים וכן ערכתי דיון בנושא העסק החי עם הנהלת המציע (**).

5. ממועד החתימה על הדוחות הכספיים הנ"ל ועד למועד חתימתי על מכתב זה לא בא לידיעתי, לרבות בהתבסס על הבדיקות כמפורט בסעיף 3 לעיל, מידע על שינוי מהותי לרעה במצבו העסקי של המציע עד לכדי העלאת ספקות ממשיים לגבי המשך קיומו של המציע "כעסק חי".

בכבוד רב,

רואי חשבון

(*) לעניין מכתבי זה "עסק חי" – כהגדרתו בהתאם לתקן ביקורת מספר 570 של לשכת רו"ח בישראל.

(**) אם מאז מועד חתימת דוח המבוקרים/דוח הסקירה האחרון חלפו פחות מ-3 חודשים כי אז אין דרישה לסעיפים ג', ד'.

נספח 4

הצהרה בדבר העדר קרבה לעובד העירייה או לחבר העירייה והעדר ניגוד עניינים

אנו _____ ו _____ מכהנים כמנהלים אצל המציע במכרז 37/2023 ("המציע") מבקשים להודיע ולהצהיר כי :

1. לבעלי מניותיה של החברה ו/או מנהליה ו/או מורשה חתימה מטעמה אין קשר עסקי ו/או משפחתי או קשר קבוע אחר כלשהו בקרב חברי העירייה ו/או עובדיה הבכירים של עיריית יבנה לרבות ראש העירייה.
2. ידוע לי כי ועדת המכרזים של העירייה תהיה רשאית לשקול פסילת הצעתנו אם יש קרבה או ניגוד עניינים כאמור לעיל או אם נמסרה הצהרה לא נכונה מטעמנו.
3. אנו מצהירים כי לא מתקיים כל ניגוד עניינים בין התחייבויות המציע על פי מכרז זה לבין כל פעילות ו/או התחייבות אחרת שלו.
4. אנו מתחייבים להימנע מכל פעולה שיש בה ניגוד עניינים בין המציע לבין העירייה במישרין ו/או בעקיפין והמציע מתחייב בזאת להודיע לעירייה על כל חשש לקיום ניגוד עניינים או קרבה כאמור עם היוודע לו הדבר.
5. אנו מצהירים בזאת כי הפרטים שמסרנו לעיל הינם נכונים ומלאים, והאמור בהצהרה זו הינו אמת.

שם החברה: _____

חתימת מורשה החתימה בחברה: _____

*** בכל מקרה בו קיים חשש לניגוד עניינים עקב קרבה כלשהי תכריע דעת יועמ"ש העירייה**

נספח 5'

נוסח לדוגמה של אישור רואה חשבון בדבר מחזור הכנסות בהתאם לדיווח לרשות המיסים בשנים 2020, 2021 ו-2022 לא פחת מסך של 500,000 ₪ בכל שנה (המסמך יודפס על נייר לוגו של פירמת רואי החשבון)

תאריך _____

לכבוד

[שם החברה]

א.ג.נ.,

הנדון: דוח מיוחד של רואה החשבון המבקר במתכונת של אישור

לבקשתכם וכרואי החשבון המייצגים של [שם הלקוח] (להלן – "הלקוח"), ולצרכי הגשת מכתבנו זה על ידך לעיריית יבנה לשם מכרז 37/2023 ולצרכים אלה בלבד, הריני לאשר כי:

(1) בהתאם (לשאלתה Esna b) בדוח ממוחשב משירות עיבוד נתונים של רשות המיסים (שע"מ) מיום _____ מחזור ההכנסות המדווחות כלהלן:

א. בשנת 2021, מחזור ההכנסות (ללא מע"מ) הסתכם לסך _____ ₪.

ב. בשנת 2022, מחזור ההכנסות (ללא מע"מ) הסתכם לסך _____ ₪.

(2) ¹בהתאם לסעיף 1 לעיל, ובהתאם (לשאלתה Esna b) בדוח ממוחשב משירות עיבוד נתונים מחזור ההכנסות (לא כולל מע"מ) המדווחות בשנים 2021, 2022 לא פחת מסך של 500,000 ש"ח בכל שנה.

בכבוד רב,

רואה חשבון

¹ אם מחזור ההכנסות (ללא מע"מ) באחת מהשנים ההכנסה קטנה מהסכום הנדרש במכרז 500,000 ש"ח, יש לדווח באישור רק לגבי השנים אותן השנים בהן מתקיים התנאי, לפיו הסכום לא פחת מסך של 500,000 ש"ח.

נספח 6

המלצה ואישור היקפי פעילות

פרטי רשות האזורית / גוף ציבורי/ תאגיד

שם עיריית/גוף ציבורי / תאגיד: _____

שם ראש העירייה/מנכ"ל: _____

טלפונים:

מס' טלפון במשרד איש קשר: _____

מס' טלפון נייד איש קשר: _____

הננו מאשרים בזה כי המציע במכרז מס' 37/2023, חברת _____ (להלן – החברה), ביצעה עבורנו התקנה ושירות תחזוקה לרשת המחשבים: _____ בשנת: _____ בהיקף של: _____ ₪.

אנו מאשרים כי החברה סיפקה ציוד לשביעות רצוננו המלאה הן מבחינת עמידה בלוחות הזמנים שנקבעו מראש הן מבחינת התקנה, תחזוקה, המקצועיות, ובנאמנות הרבה שגילו אי לכך אנו ממליצים בפניכם על החברה. הערות: _____

תאריך: _____

שם בעל התפקיד הממליץ: _____ תפקיד: _____

חתימה וחותמת ראש עירייה/מנכ"ל / גזבר/ ברשות הממליצה: _____

• הערה: יש לצרף ארבע המלצות מרשויות מקומיות/גופים ציבוריים

• יש לציין שם מלא ותפקיד בצירוף חתימה וחותמת.

ניתן להחתים אחד מבעלי התפקידים המנויים לעיל.

נספח 7'

אישור עורך דין על פרטי המציע כתאגיד

לכבוד

עיריית יבנה

א.ג.נ.,

הנדון: **מכרז מספר 37/2023 לשירותי סיסטם לשרתים, תחזוקה, לאספקת חומרה ותוכנות מחשבים של עיריית יבנה**

אני _____ מאשר הפרטים הבאים לגבי הגוף המציע:

עו"ד (שם מלא)

1. שם כפי שהוא רשום ברשם רשמי: _____
2. סוג התארגנות: _____
3. תאריך ההתארגנות: _____
4. מספר מזהה: _____
5. שמות ומספרי ת.ז. של המוסמכים לחתום ולהתחייב בשם הגוף המציע ודרישות נוספות כמו תוספת חותמת (אם נדרש): _____

6. ביצוע לשירותי סיסטם לשרתים, תחזוקה, לאספקת תוכנות מחשבים_וההתקשרות במכרז הנדון הינן במסגרת סמכויות התאגיד.

בכבוד רב,

שם מלא	עו"ד	חתימה וחותמת	כתובת + טלפון
--------	------	--------------	---------------

נספח 8'

לכבוד

עיריית יבנה (להלן: "העירייה")

הנדון: ערבות בנקאית אוטונומית מספר

על פי בקשת _____ מס' מזהה _____ (להלן: "המבקש") אנו ערבים בזה כלפיכם לסילוק כל סכום עד לסך _____ ₪ (במילים: _____ ₪), בתוספת הפרשי הצמדה למדד הנובעים מהצמדת הסך הנ"ל למדד כמפורט להלן (להלן: "הפרשי הצמדה"), בקשר עם חוזה לעבודות תשתית במסגרת מכרז פומבי מס' 37/2023 להבטחת ביצוע כל התחייבויות המבקש על פי מסמכי המכרז וחווה ההתקשרות במהלך תקופת הבדק כהגדרתה בהסכם.

אנו מתחייבים לשלם לכם כל סכום או סכומים עד לסך הנ"ל בתוספת הפרשי הצמדה תוך 7 ימים מיום קבלת דרישתכם הראשונה בכתב שתגיע אלינו, מבלי להטיל עליכם לבסס או לנמק את דרישתכם בתהליך כלשהו או באופן כלשהו, או לדרוש את הסכום תחילה מאת המבקש בתביעה משפטית או בכל דרך אחרת, ומבלי לטעון כלפיכם טענת הגנה כלשהי שיכולה לעמוד למבקש בקשר לחיוב כלשהו כלפיכם.

אתם תהיו רשאים לדרוש מאתנו את תשלומי של הסכום הנ"ל בפעם אחת או במספר דרישות, שכל אחת מהן מתייחסת לחלק מהסכום הנ"ל בלבד, בתנאי ששך דרישותיכם לא יעלה על הסך הכולל הנ"ל.

סכום הערבות יהיה צמוד למדד המחירים לצרכן כפי שהוא מתפרסם מפעם לפעם על ידי הלשכה המרכזית לסטטיסטיקה ולמחקר כלכלי, בתנאי ההצמדה שלהלן.

הפרשי הצמדה יחושבו כדלקמן:

"המדד היסודי" לעניין ערבות זו יהא המדד הידוע במועד החתימה על ההסכם, ממדד חודש _____ שנת 2023 שהתפרסם ב- 15 ל _____ שנת 2023 בשיעור _____ נקודות.

אם יתברר כי המדד החדש, הידוע בעת תשלום סכום הערבות, עלה לעומת המדד היסודי, יהיו הפרשי הצמדה – הסכום השווה למכפלת ההפרש בין המדד החדש למדד היסודי בסכום הדרישה, מחולק במדד היסודי. אם המדד החדש נמוך מהמדד היסודי, נשלם לכם את הסכום הנקוב בדרישתכם עד לסכום הערבות, ללא כל הפרשי הצמדה.

ערבות זו הינה בלתי חוזרת ובלתי תלויה ולא ניתנת לביטול.

ערבות זו תישאר בתוקפה עד _____ ועד בכלל.

דרישה שתגיע אלינו אחרי _____ לא תענה.

לאחר יום _____ ערבותנו זו בטלה ומבוטלת.

ערבות זו אינה ניתנת להעברה ולהסבה בכל צורה שהיא.

בכבוד רב,

_____ בנק

נספח 9'

עיריית יבנה

חוזה מס'

בדבר: שירותי סיסטם לשרתים, ולאספקת תוכנות וציוד מחשבים ולמתן שירותי תמיכה ותחזוקה למערך

המחשוב

הצהרת העדר תביעות

אנו הח"מ _____, מורשי חתימה מטעם _____, ת.ז. _____,

מס' זיהוי/ח.פ. _____ (להלן: "המציע"), אשר ביצענו עבודות עבור עיריית יבנה על פי חוזה מס' _____ מיום _____ (להלן: "החוזה"), מאשרים בזה את קבלת הסך של _____ שקלים חדשים (ש"ח) מאת _____, בגין ביצוע העבודות כמפורט בחשבון חלקי/סופי* מס' _____ בהתאם לחוזה [מחק את המיותר].

עם קבלת הסכום הנ"ל, אנחנו מצהירים כי אין לנו/למציע, ולא תהיינה לנו ו/או למציע כל תביעות ו/או טענות ו/או דרישות נוספות מכל סוג או מין שהוא נגד ו/או עובדיה ו/או מנהליה ו/או מי מטעמה בכל הקשור והנוגע לתשלום ולביצוע חוזה זה.

למען הסדר הטוב ומבלי לפגוע בכלליות האמור לעיל, אנחנו מאשרים כי הסכום הנ"ל מהווה ומכסה את כל המגיע לנו/למציע מאת ??? בנוגע לביצוע החוזה. אנחנו מצהירים כי זהו שמנו, זו חתימתנו ותוכן תצהיר זה אמת.

שם הקבלן (חותמת וחתימות)

תאריך

אישור עד לחתימת אדם פרטי:

אני _____ מאשר כי ביום _____ חתם ה"ה/מר/גב' _____ בפני על הצהרת העדר תביעות זו.

חתימה

תאריך

אישור עד לחתימה בשם חברה:

אני _____ עו"ד/רו"ח של חב' _____ מאשר כי ביום _____ חתם/מו ה"ה/ מר/גב' _____, מורשי החתימה של חברת _____, בפני על הצהרת העדר תביעות זו, וכי חתימתו/תם כאמור, מחייבת את החברה לכל דבר ועניין.

נספח 10'
עיריית יבנה

בדבר: מיקום חוות שרתים ואתר DR

אנו הח"מ _____, _____, ת.ז. _____, מורשי חתימה מטעם _____ מס' זיהוי/ח.פ. _____ (להלן: "המציע"), מצהירים בזאת כי ברשותנו שירותי ענן המופעלים מחוות שרתים בישראל, והעומדת בכל דרישות תנאי הסף 12.3 לעיל, אשר ממוקמת ב- _____ ושירותי DR ב- _____ אנחנו מצהירים כי זהו שמנו, זו חתימתנו ותוכן תצהיר זה אמת.

תאריך _____ שם הקבלן (חותמת וחתימות) _____
אישור עד לחתימת אדם פרטי:

אני _____ מאשר כי ביום _____ חתם ה"ה/מר/גב' _____ בפני על הצהרת העדר תביעות זו. _____
תאריך _____ חתימה _____

אישור עד לחתימה בשם חברה:

אני _____ עו"ד/רו"ח של חב' _____ מאשר כי ביום _____ חתם/מו ה"ה/ מר/גב' _____, מורשי החתימה של חברת _____, בפני על הצהרת העדר תביעות זו, וכי חתימתו/תם כאמור, מחייבת את החברה לכל דבר ועניין. _____

נספח 11'

עיריית יבנה

ניקוד איכות הספק- עפ"י ראיין במשרדי העירייה, על פי הפרמטרים הבאים :

הוועדה תנקד את **מנהל שרות לקוחות ומנהל טכני שיוצב באתר המוצע לעירייה** – על כן הכרחי כי לראיין יגיע מנהל שרות לקוחות ומנהל טכני שיוצב באתר המוצע לביצוע השירותים נשוא מכרז זה.

שם מנהל שרות לקוחות ומנהל טכני שיוצב באתר המוצע: _____ מטעם חב':

#	רכיב	ניקוד מירבי	ניקוד בפועל
1	ניסיון מנהל שרות לקוחות ומנהל טכני שיוצב באתר המוצע למתן שירותי סיסטם ווירטואליזציה והקשחת ציוד אבטחת מידע לרשתות תקשורת מחשבים ארגוניות – יינתנו עד 2 נק' עבור 2 שתי שנות ניסיון עבור ונקודה 1 נוספת עבור כל שנת ניסיון נוספת ועד לסה"כ של 10 נק'	10	
2	התרשמות מהצגת והסבר הפתרון ושיטת העבודה המוצעת ליישום הדרישות הטכניות במכרז, לרבות שירותי הענן של המציע, הטופולוגיה המוצעת, תהליכי עבודה, נהלים, סכמות וכל רכיב טכני אחר. ההסברים יינתנו על ידי מנהל שרות לקוחות ומנהל טכני שיוצב באתר המוצע בלבד . הוועדה המקצועית תנקד את התרשמותה המקצועית עד לסה"כ של 10 נק'.	10	
3	ניסיון מנהל שרות לקוחות ומנהל טכני שיוצב באתר המוצע במתן שירותי מחשוב ותקשורת ב"גופים ציבוריים שהוקמו בחיקוק" ו/או "משרדי ממשלה ויחידות סמך שלהם, תאגידים שחלים עליהם כללי המשפט המנהלי (לרבות גופים דו-מהותיים), רשויות מקומיות, תאגידים סטטוטוריים, תאגידים עירוניים, ומוסדות להשכלה גבוהה". יינתנו 2 נקודות עבור כל גוף ציבורי ועד לסה"כ של 10 נק'	10	

טופס ריכוז מסמכים למציע

אין	יש	תיאור
		הצעת המציע
		הצעות המחיר של המציע (פרק ג' למסמכי המכרז ונספחיו) חתומים על ידי המציע
		מסמכים לפרק א' - תנאי המכרז
		נספח 1' הצהרת משתתף במכרז
		נספח 2' ערבות הצעה למכרז (אין לכרוך את ערבות מקור בחוברת ההצעה (ספירלה) של המציע – ויש לצרף ערבות)
		נספח 3' חוות דעת רואה חשבון אודות "עסק חי"
		נספח 4' העדר קרבה לעובד העירייה או לחבר העירייה
		נספח 5' אישור רו"ח
		נספח 6' נוסח המלצה
		נספח 7' אישור עו"ד בדבר אופן התאגדות המציע וסמכויותיו
		נספח 8' כתב נוסח ערבות ביצוע
		נספח 9' הצהרת היעדר תביעות
		נספח 10' הצהרה בדבר מיקום חוות שרתים ואתר DR
		נספח 11' טופס ניקוד איכות מכרז

אין	יש	מסמכים משלימים לצורך הוכחת עמידה בתנאי הסף
		אישור עוסק מורשה לצורך מע"מ
		אישור מפקיד השומה, או מרואה חשבון המעיד שהוא מנהל פנקסי חשבונות והרשימות שעליו לנהל על פי פקודת מס הכנסה וחוק מס ערך מוסף על פי חוק עסקאות גופים ציבוריים (אכיפת ניהול חשבונות), התשל"ו - 1976.
		אישור על ניכוי מס במקור ו/או פטור מכך.
		קבלה עבור רכישת מסמכי המכרז.

		העתק חוברת תנאי המכרז (פרק א' למכרז) בצירוף חתימות המציע על כל עמוד בנפרד בהתאם לדרישות המכרז.
		הסכם ההתקשרות ונספחיו (פרק ב' למכרז) חתום על ידי המציע בהתאם לדרישות המכרז.

רשימת ממליצים/ניסיון נוסף אשר בוצעו על ידי המציע:

מס'	שם הגוף שם הפרויקט מיקום הפרויקט	היקף הפרויקט בש"ח (לא כולל מע"מ)	מהות וסוג העבודות בפרויקט	מועד ביצוע הפרויקט מועד תחילה ומועד סיום (חודש ושנה)	מנהל שרות לקוחות ומנהל טכני שיוצב באתר / איש הקשר של הלקוח: שם, תפקיד, טלפון, דוא"ל
1				החל מ: -- / ---- עד: -- / ----	
2				החל מ: -- / ---- עד: -- / ----	
3				החל מ: -- / ---- עד: -- / ----	
4				החל מ: -- / ---- עד: -- / ----	
5				החל מ: -- / ---- עד: -- / ----	

- יובהר כי הדרישה בתנאי הסף הקבוע בסעיף 12 הינה דרישה מינימאלית ואולם יש לפרט את כל ניסיונו של המציע במהלך 5 השנים שקדמו למועד האחרון להגשת הצעות למכרז ניתן לצרף טבלה נוספת לפי הצורך,



בפורמט זהה לטבלה זו;

- נא להקפיד על ציון כל פרטי טבלת הניסיון במלואם, ולפרט ככל הניתן;

נספח 12'

חלקים חסויים בהצעה (אופציונאלי)

אני מבקש שלא תינתן זכות עיון בסעיפים הבאים בהצעתי, בשל היותם סוד מסחרי או מקצועי:

עמוד _____ בהצעה בדבר _____

עמוד _____ בהצעה בדבר _____

עמוד _____ בהצעה בדבר _____

עמוד _____ בהצעה בדבר _____

וכן מעמוד _____ בהצעה בדבר _____

ועד עמוד _____ בהצעה בדבר _____

מוסכם עלי כי, אם וועדת המכרזים תקבל את בקשתי הנ"ל - אזי אותם סעיפים יהיו חסויים בפני ביתר ההצעות שיוגשו למכרז זה.

חתימת המציע:

שם המציע: _____

מס' זהות/עוסק מורשה: _____

תאריך: _____

חתימה/חותמת: _____

עיריית יבנה

מכרז פומבי מס' 37/2023

לשירותי סיסטם שרתים, תוכנות מחשבים ציוד ומתן שירותי תחזוקה למערך המחשוב של עיריית יבנה

פרק ב' - הסכם התקשרות עם המציע

נספחים:

נספח ב' (1) - נוסח ערבות ביצוע

נספח ב' (2) - נוסח אישור קיום ביטוחים

נספח ב' (3) - דרישות אבטחת מידע

נספח ב' (4) - SLA

חוזה

שנערך ונחתם ביבנה

ביום _____ לחודש _____ בשנת 2023

- ב י נ -

עיריית יבנה

(להלן: "העירייה" או "המזמינה")

מצד אחד;

-לבין-

_____, ח.פ.

מרחוב: _____,

על ידי מנהליה המוסמכים לחתום ולהתחייב בשמה כדין:

ה"ה _____ ת.ז. _____

ה"ה _____ ת.ז. _____

(להלן: "המציע")

מצד שני;

הואיל: והעירייה פרסמה מכרז מס' 37/2023 ("המכרז") אשר עניינו שירותי סיסטם לשרתים, תוכנות מחשבים, ציוד ומתן שירותי תחזוקה למערך המחשוב של העירייה לרבות מתן אחריות, הכל כמפורט במסמכי המכרז ובנספחיו אשר הינם חלק בלתי נפרד מהסכם זה (להלן "המכרז" או העמדת השירותים נשוא המכרז, בהתאם לעניין);

הואיל: ובהתאם להחלטת ראש העירייה לאמץ את המלצת ועדת המכרזים של העירייה _____, הוכרזה הצעת המציע כהצעה הזוכה במכרז להעמדת השירותים נשוא המכרז כמפורט במסמכי המכרז;

הואיל: והמציע מצהיר ומתחייב כי הינו מוכן להעמיד ולבצע את השירותים נשוא המכרז כאמור בחוזה זה ובהתאם לתנאי המכרז המצורף לחוזה ומהווה חלק בלתי נפרד הימנו על מפרטיו, טפסיו, נספחיו וכל תכולתו;

הואיל: וברצון הצדדים לקבוע ולהסדיר את זכויותיהם והתחייבויותיהם ההדדיות, כמפורט בחוזה זה להלן;

לפיכך, הוסכם, הוצהר והותנה בין הצדדים כדלהלן:

1. כללי

1.1 בהסכם זה יחולו ההגדרות להלן:

"העירייה" – עיריית יבנה, ראש העירייה ו/או מי מטעמו.

"מציע" – תאגיד משפטי הרשום כדין בישראל אשר הגיש הצעתו למכרז במועד והעומד, במועד הגשת הצעתו, בכל תנאי הסף המפורטים במכרז ;

"המציע הזוכה" - מציע אשר זכה במכרז וקיבל על עצמו את **שירותי סיסטם לשרתים , תחזוקה, לאספקת תוכנות מחשבים** כהגדרתם במכרז זה. המציע לרבות נציגיו של המציע, עובדיו, יורשיו, מורשיו, שלוחיו המוסמכים בשמו או בשבילו לעניין ביצוע הוראות ההסכם.

"המכרז" - המכרז על כל נספחיו לרבות כל מסמכי ההזמנה לקבלת הצעות וכל הדרישות המפורטות בקובץ תנאי המכרז על נספחיו, המפרטים הטכניים והחזקה על נספחיו וכן כל הטפסים והאישורים המצורפים למכרז זה, לרבות הצעת המציע הזוכה.

"השירותים" שירותי סיסטם לשרתים, **תוכנות מחשב וציוד מחשוב לרבות תחזוקה ואחריות למערך המחשוב של העירייה וגופי הסמך שלה,**

אספקה של תחזוקה, שרתים, תוכנות מחשבים לעיריית יבנה

"המנהל או מנמ"ר" - **מנמ"ר העירייה /או מי שמונה לכך על ידי העירייה .**

"הצעה הזוכה" - הצעת המחירים שהגיש מציע ושלפיה זכה במכרז.

"ההסכם" – הסכם ההתקשרות זה המצורף בפרק ב' למסמכי המכרז בקשר עם ביצוע **העבודות והעמדת השירותים לפי תנאי המכרז** והתנאים הכלולים בו הכולל את כל מסמכי המכרז על נספחיו וכן כל מסמך אחר שהוסכם בהסכם זה, המהווה חלק בלתי נפרד מההסכם.

"ערבות המכרז" – ערבות אשר הוגשה על ידי המציע עם ההצעה למכרז בהתאם לנוסח המצוין במסמכי המכרז.

"ערבות ביצוע" – ערבות בהתאם לנוסח המצורף למכרז, אשר סופקה על ידי המציע לאחר ההודעה על הזכייה במכרז כאמור בתנאי מכרז זה ועל פיו לשם הבטחת ביצוע מלוא מחויבויותיו של המציע על פי ההסכם.

"התמורה" – הסכום הנקוב בהצעתו של המציע כתמורה לביצוע ההתחייבויות נשוא הסכם זה, לרבות כל תוספת שתיווסף לסכום הנקוב בהתאם להוראות ההסכם ולמעט כל הפחתה שתופחת מהסכום הנקוב בהתאם להוראות ההסכם.

1.2 התנאים, הדרישות, החובות וההתחייבויות בחוזה זה, משקפים נכונה את המוסכם והמותנה בין הצדדים במלואו. העירייה לא תהא קשורה בכל הבטחות, פרסומים, הצהרות, מצגים, הסכמים, מכתבים והתחייבויות, בין בכתב ובין בעל פה, אשר אינם נכללים בחוזה זה, אשר נעשו, אם נעשו, קודם לחתימתו.

1.3 המבוא להסכם זה, על ההצהרות הכלולות בו וכל נספחי המכרז, בין שצורפו ובין שאינם מצורפים להסכם זה, לרבות כל מסמך חתום על ידי שני הצדדים, שיצורף לחוזה זה בעתיד מהווים במלואם, כמקשה אחת, חלק בלתי נפרד מההסכם.

2. פרשנות

2.1 המבוא לחוזה זה, מסמכי המכרז ונספחיו מהווים חלק בלתי נפרד הימנו ודינם לגבי פרשנותם כדין סעיף מסעיפיו.

2.2 כותרות הסעיפים בחוזה זה הינן לשם הנוחות בלבד ולא ישמשו לצורכי פרשנותו של החוזה.

- 2.3 במקרה של סתירה בין הוראה מהוראות חוזה זה לבין הוראה מהוראות נספחיו או כל מסמך אחר שנערך ושאינו בו התייחסות מפורשת ומכוונת לשינוי הוראות חוזה זה, תהיינה הוראות חוזה זה עדיפות.
- 2.4 כל האמור בלשון יחיד בכל מסמכי המכרז לרבות ההסכם, משמעו גם בלשון רבים, וכן להיפך. וכן, כל האמור בלשון זכר לעיל ולהלן, משמעו גם בלשון נקבה, וכן להיפך.
- 2.5 כל חובותיו והתחייבויותיו של המציע וכל התנאים והדרישות, המוטלים עליו בהסכם זה, באו להוסיף על חובותיו של המציע ולא לגרוע ממנו.

3. תקופת ההסכם

- 3.1 הסכם זה יכנס לתוקף החל ממועד חתימתו על ידי העירייה, מיום _____, ויבוא לסיומו בתום 12 חודשים עם אופציה להארכה לשתי תקופות בנות שנה אחת כל תקופה ובכל מקרה לא יותר משלוש(3) שנים מיום חתימתו, עד ליום _____ ("תקופת ההסכם").
- 3.2 מבלי לגרוע מהאמור לעיל, העירייה רשאית בכל עת, לפי שיקול דעתה המוחלט והבלעדי, לבטל הסכם זה מכל סיבה שהיא, ללא צורך במתן כל נימוק או הסבר כלשהו, על ידי משלוח הודעה מוקדמת בכתב לספק, בהתראה של 30 ימים לפחות, מבלי שהעירייה תהיה חייבת לשלם תמורה ו/או פיצויים ו/או תשלום כלשהם, עקב הפסקת ההתקשרות. לספק לא תהיה, עקב כך, עילה להגיש תביעה על נזקים ו/או הפסדים כלשהם, שלטענתו נגרמו או עשויים להיגרם לו עקב שימוש העירייה בזכותה על פי סעיף זה.
- 3.3 במשך תקופת התקשרות הנוספת, יחולו במלואם כל התנאים, ההוראות וההתחייבויות הקבועים בהסכם זה ונספחיו בהתאמה ובשינויים המחויבים, לרבות זכות העירייה להפסקת החוזה בהודעה של 30 יום מראש, כאמור לעיל.

4. הצהרות המציע

המציע מצהיר ומאשר בזה:

- 4.1 המציע מצהיר ומתחייב כי יש לו את הידע, היכולת המשאבים הכספיים, הכישורים, המיומנות, הציוד, כל הרישיונות הנדרשים על פי כל דין לביצוע השירותים פי כל דין וכי כל האישורים והרישיונות הדרושים ימשיכו לעמוד בתוקפן במשך כל תקופת תוקפו של הסכם זה.
- 4.2 המציע מצהיר כי קיבל את כל המידע הקשור במתן השירותים וכי לאחר שקרא את כל תנאי המכרז והוראותיו, לרבות הדרישות המקצועיות והבינים, אין מבחינתו כל מניעה ו/או מגבלה לספק את השירותים, במועדים כמפורט בהסכם זה ובאיכות מעולה.
- 4.3 המציע מצהיר ומתחייב, כי יבצע את השירותים המפורטים בהסכם זה בהתאם להוראות כל דין לרבות החוקים, התקנות והדינים החלים על השירותים נשוא הסכם זה.
- 4.4 המציע מצהיר כי בידו הכושר והיכולת המשפטיים להתקשר בהסכם זה ולחוב על פיו וכי אין כל מניעה חוקית, חוזית ו/או אחרת, לרבות העדר ניגוד עניינים, המונעת את התקשרותו בהסכם זה, ומילוי וקיום כל התחייבויותיו על פיו.

- 4.5 ידוע למציע כי העירייה רשאית על פי שיקול דעתה הבלעדי להחליט על היקפי השירותים ו/או להרחיב או לצמצם את שרותיו של המציע כמפורט בתנאי המכרז ללא מתן נימוקים.
- 4.6 המציע מצהיר כי יש בידינו את כל האשורים וההתרים הנדרשים מכל גורם מסמך לאספקה הרכבה ותחזוקה הנדרשים לשם מתן השירותים, בדגש על הוראות והנחיות בטיחות.
- 4.7 המציע מצהיר כי לצורך מתן השירותים יעשה שימוש אך ורק בחלקים וחלפים מקוריים וזאת לאור חשיבות השירותים בפרט בנוגע לבטיחותם.

5. היקף התחייבות

- 5.1 המציע מתחייב לספק בעצמו ועל חשבונו את כל האמצעים לרבות עובדים ושכרם. כמו כן המציע יישא על חשבונו בעלויות אספקה והובלה, ביטוחים, אגרות רישוי, ערבויות מיסים, ביטוח לאומי מיסי בריאות וכל הוצאה אחרת לשם ביצוע השירותים.
- 5.2 המציע יעמיד על חשבונו הציוד, הכלים, האמצעים, המתקנים והאביזרים הדרושים להעמדת ציוד נשוא החוזה.

6. מדידת כמויות

- 6.1 הכמויות הנקובות בכתב הכמויות אינן אלא אומדן בלבד ואין לראותן ככמויות שעל המציע לבצען למעשה, במסגרת מילוי התחייבויותיו לפי החוזה. יובהר כי התשלום למציע יתבצע על פי העמדת תחזוקה, שרתים, תוכנות מחשבים בפועל, בהתאם להזמנות העירייה כפי שתהיינה מעת לעת

7. שינויים תוספות והפחתות

- 7.1 מוסכם ומוצהר בזאת כי כל שינוי בכמויות שמשמעותו הגדלת הכמויות שבהסכם, לא יחייב את המזמין ולא יקים למציע כל עילת תביעה נגד המזמין, ו/או נגד מי מטעמו, גם אם המציע סיפק בפועל הציוד שלגביו נדרש השינוי, במלואו או בחלקו, אלא אם כן, ההוראה לשינויים ניתנה בהוראה בכתב, ומראש, החתומה ע"י כל מורשי החתימה של המזמין ובצירוף חותמת העירייה. פעל המציע בניגוד לנ"ל, הוא לא יהיה זכאי לכל תמורה ו/או סעד ו/או תרופה נגד המזמין ו/או מהמזמין, ו/או נגד מי מטעם המזמין ו/או ממנו, ומלוא האחריות תיפול על המציע ורק על המציע

8. זמן התחלה וסיום

- 8.1 המציע מתחייב להתחיל בביצוע העבודות מיד עם חתימת ההסכם.

9. התמורה ותנאי תשלום

תמורת ביצוע השירותים כאמור בהסכם זה, תשלם העירייה למציע תמורה על פי הצעת המחיר אשר צורפה למכרז על כתב הכמויות.

- 9.1 למחירים יתווסף מע"מ בהתאם לשיעורו החוקי כפי שיהיה בתוקף, במועד ביצועו של כל תשלום.

9.2 תשלום בגין קווי תקשורת יהיה על פי מחירון ספק תשתית המתפרסם מעת לעת לפי בחירת/אישור המזמינה בתוספת, 20 (עשרים) אחוז עמלה לספק.

9.3 מוסכם בין הצדדים כי התמורה הינה התמורה המלאה והסופית המגיעה למציע בגין כל התחייבויותיו לפי ההסכם לרבות העברת השרתים לחווה הספק, ניתוב קווי תקשורת, שכר עובדים, הוצאות משרדיות, תשלומים, נסיעות, חומרים מתכלים, רווח וכיוצ"ב, והעירייה לא תהיה חייבת בתשלום נוסף כלשהו למציע כנגד ביצוע התחייבויותיו הנובעות מהסכם זה.

9.4 מובהר בזאת כי מחלוקת בין הצדדים בקשר לתמורה לא תהווה עילה להפסקת השירותים על ידי המציע, וכל הפסקה של השירותים נשוא מכרז זה באופן חד צדדי על ידי המציע מכל סיבה שהיא, הינה הפרה יסודית של הסכם ההתקשרות, אשר תזכה את העירייה אף בכל סעד אפשרי לרבות חילוט ערבות הביצוע.

9.5 תנאי תשלום

9.5.1 מנהל המחשוב מטעם העירייה יאשר החשבונית ("דו"ח חשבון"). –

9.5.2 לאחר העברת החשבונית לגזברות תשלום לפי המפורט להלן:

(א) התשלום אינו צמוד למדד כלשהו ולא יישא הפרשי ריבית.

(ב) מועד תשלום דמי התמורה יהיו שוטף + 30 מיום אישור החשבונית ובהתאם לחוק מוסר תשלומים לספקים תשע"ז - 2017.

10. המציע – מציע עצמאי

מוצהר ומוסכם בזה במפורש שהמציע הינו מציע עצמאי לכל דבר ועניין לרבות ומבלי לגרוע מכלליות האמור בהסכם זה, כמפורט להלן:

10.1.1 השירותים יינתנו בהתאם ובאחריותו כשהוא כפוף להוראות הסכם זה ונספחיו בלבד.

10.1.2 למציע לא תהא כל סמכות להעסיק אנשים בשם העירייה וכל אדם שיועסק על ידי המציע ייחשב כעובדו בלבד;

10.1.3 שום דבר האמור בהסכם זה לא יתפרש כמסמיך את המציע לקבל על עצמו מטעם העירייה או בשמה איזו שהיא חבות ו/או התחייבות שלטונית מכל סוג שהוא;

10.1.4 המציע יישא בעצמו בכל המיסים וההיטלים הקשורים לתקבולים שתקבל העירייה לרבות כל התשלומים הנוגעים לזכויות עובדיו ולתשלומים לרשויות מס הכנסה, מע"מ ובטוח לאומי וכן בכל העלויות הנדרשות לצורך ביצוע התחייבויותיו על פי הסכם זה.

11. סודיות

11.1 המציע מתחייב לשמור על סודיות מוחלטת לגבי כל הנתונים ו/או המסמכים ו/או מידע אשר יגיעו לידיו במסגרת הסכם זה בין במישרין ובין בעקיפין בין על ידי העירייה ו/או מי מטעמה ובין על ידי גורם אחר אגב ביצוע העבודות כמפורט בהסכם זה.

11.2 חובתו של המציע ו/או מי מטעמו לשמירה על סודיות תמשיך לחול בכל עת גם לאחר סיומו של הסכם זה. המציע ישפה ו/או יפצה את העירייה בגין כל נזק שיגרם לה בשל הפרת חובותיו כאמור בסעיף זה וזאת מיד עם דרישתה הראשונה.

12. ערבות ביצוע

12.1 להבטחת מילוי כל התחייבויותיו של המציע לרבות מתן השירותים **לשירותי סיסטם לשרתים, תחזוקה, לאספקת תוכנות מחשבים** נשוא הסכם, במשך תקופת התקשרות, זה ימציא המציע עם מועד חתימת ההסכם ערבות בנקאית אוטונומית בלתי מותנית, ערוכה לטובת העירייה בנוסח שצורף **נספח ב' 1** להסכם זה ("ערבות ביצוע"), כשהיא צמודה למדד המחירים לצרכן המתפרסם ע"י הלשכה המרכזית לסטטיסטיקה בנוסח כמצוין בנספח ערבות הביצוע כפי שצורפה למסמכי המכרז.

12.2 מסירת ערבות הביצוע כהגדרתה במכרז וכמבואר לעיל הינה תנאי מוקדם והכרחי לתוקפו הסכם זה. תוקף הערבות הבנקאית יהיה למשך כל תקופת ההתקשרות שהינה תקופת האחריות כמוגדר בנספח ג' ובתוספת שלושה חודשים והיא תוארך בהתאם לכל תקופת התקשרות נוספת וככל שיידרש.

12.3 הערבות כאמור תוחזר למציע לאחר קבלת אישור ע"י המנהל או מי מטעם העירייה בדבר סיום מתן השירותים לעיל לשביעות רצונה המלא של העירייה.

12.4 העירייה תהא רשאית לחלט את הערבות הנ"ל במלואה או חלק ממנה בכל מקרה של הפרה של ההסכם מצד המציע, ובלבד שניתנה למציע התראה בכתב של שבוע ימים לתיקון ההפרה והמציע לא תיקן את ההפרה בתוך הזמן הנקוב בהתראה כאמור. הסכום שיחולט יחשב כפיצוי קבוע ומוסכם מראש בין הצדדים.

12.5 אין בחילוט הערבות על פי האמור בסעיף זה לעיל כדי לגרוע מכל זכות של העירייה לתבוע פיצויים נוספים ומשלימים בגין הנזקים אשר ייגרמו לה בפועל כתוצאה מן ההפרה או מכל תרופה אחרת המגיעה לה על פי הסכם זה או על פי כל דין בשל הפרת ההסכם, לרבות מכוח חוק החוזים (תרופות בשל הפרת הסכם), תשל"א-1970.

12.6 חולט סכום הערבות או חלק ממנו, ימציא המציע ערבות חדשה או ישלים את יתרתה עד גובה סכום הערבות המקורי מיד עם דרישה מאת העירייה, אי השלמת סכום הערבות כאמור יהווה הפרה מהותית של הסכם זה ומהווה תנאי מוקדם לתשלום התמורה למציע על פי הסכם זה.

12.7 למען הסר ספק מובהר בזה כי הוצאות ביחס לערבות הביצוע כאמור, וכן כל הוצאה כלשהי, תהיה על חשבון המציע בלבד.

13. אחריות ושיפוי בניזקין

13.1 המציע יהיה אחראי בגין כל נזק, הוצאה, הפסד, תשלום, חסרון כיס, אובדן רווח וכל נזק כיוצא באלה אשר יגרמו, במישרין או בעקיפין, לעירייה ו/או לציודה, ו/או לצד שלישי ו/או לגופו ו/או לרכושו, לרבות לעובדי המציע, ככל שיגרמו, בשל מעשה או מחדל כלשהם של המציע, אשר יגרמו, במישרין או בעקיפין, מפעילות המציע והשירותים שסיפק.

13.2 מבלי לגרוע מכל סעד העומד לעירייה מכוח כל דין ו/או הסכם, מוסכם בזה כי, המציע ישפה ויפצה את העירייה, בתוך שלושה (3) ימים מדרישתה הראשונה לכך, בגין כל נזק שיגרם לה כאמור בהסכם זה, ללא הגבלת סכום בסך של 20,000 ₪ כפיצוי מוסכם, כל זאת מבלי שיהיה על העירייה להמציא למציע כל חשבון, מסמך, הוכחה ו/או ראיה, ומבלי שיהיה על העירייה לדרוש ו/או לתבוע צד שלישי כלשהו, תחילה ו/או במקביל ו/או בכלל.

13.3 על המציע תחול האחריות המלאה, הבלעדית והמוחלטת בכל מקרה של פגיעה, פגיעה, נכות, מוות, וכל נזק או הפסד אחרים אשר ייגרמו או יקרו לגופו ו/או לרכושו של נותן שירותים מטעמו של המציע לעירייה, ו/או לגופו ו/או לרכושו של מי מטעמו של המציע ו/או לגופו ו/או לרכושו ו/או לצד שלישי כלשהו, ו/או לגופו ו/או לרכושו של עובד ו/או פועל של המציע, כל זאת תוך כדי או עקב ביצוע או אי ביצוע השירותים ו/או התחייבויות המציע על פי חוזה זה.

14. ביטול התקשרות עם המציע

14.1 מובהר בזה כי העירייה רשאית לפי שיקול דעתה הבלעדי להפסיק את ההתקשרות לפי הסכם זה בכל עת וללא כל צורך במתן נימוק כלשהו, באמצעות הודעה למציע של 30 ימי עבודה מראש ובכתב. במקרה כזה יבוא ההסכם לסיומו בתום 30 הימים ממתן ההודעה כאמור, והעירייה תשלם למציע רק את התשלומים המתייחסים לשירותים אשר סופק ועל המציע עד למועד הביטול ולמציע לא תהיה כל טענה ו/או תביעה כנגד העירייה ו/או מי מטעמה בכל הקשור ו/או הכרוך בביטולו ו/או הבאתו של הסכם זה לידי סיום.

14.2 העירייה תהא רשאית לבטל את ההסכם ולבצע את השירותים בעצמה או באמצעות מציע אחר, בדרך של מסירת הודעה בכתב על הפסקת העבודה או מתן השירות תוך 48 שעות מראש במקרים המנויים להלן:

14.2.1 המציע לא התחיל במתן השירותים או שהפסיק את ביצועם, ולא ציית תוך 24 שעות להוראות או הנחיות בכתב מטעם מנמ"ר העירייה, כהגדרתו בהסכם זה, אשר ניתנו בקשר עם העמדת תחזוקה, שרתים, תוכנות מחשבים או מתן השירותים בהתאם למכרז זה;

14.2.2 כשהמציע לא תיקן הפרת התחייבויותיו על פי ההסכם במסגרת הזמן שניתן לו בהתאם להתראה שקיבל על כך בכתב. לעניין סעיף זה יראו את המציע כמי שקיבל את ההתראה בדבר ההפרה כעבור 24 שעות מהיום שנשלחה אליו ההתראה בפקס למשרדו הרשום של המציע וקבלת אישור טלפוני בדבר הגעתו.

14.2.3 כשיש בידי העירייה הוכחות להנחת דעתה שהמציע מתרשל בביצוע ההסכם לאחר שהתראה בכתב למציע לא נתנה תוצאות רצויות.

14.2.4 המציע הסב את ההסכם, כולו או מקצתו, לאחר או העסיק מציע ו/או מציע משנה בביצוע לשירותי סיסטם לשרתים, תחזוקה, לאספקת תוכנות מחשבים מבלי שניתנה לו הסכמת העירייה מראש ובכתב.

14.2.5 כשהמציע מצוי בהליכי חדלות פרעון או כשניתן נגדו צו כינוס נכסים או כשעשה סידור עם או לטובת נושיו, ובגוף מאוגד, כשהגוף בפירוק - (פרט לפירוק ללא חיסול עסקים, לשם יצירת גוף מאוגד אחר) - מסוג כלשהוא, ו/או חיסול עסקים באופן אחר ו/או הוגשה כנגדו תובענה לצו פירוק קבוע ו/או זמני ו/או לצו כינוס נכסים קבוע ו/או זמני.

14.2.6 כשיש בידי העירייה הוכחות להנחת דעתה שהמזיע או אדם אחר בשמו של המזיע מעל באמון העירייה או נתן או הציע לאדם כלשהו שוחד, מענק, שי או טובת הנאה כלשהיא בקשר להסכם או לכל דבר הכרוך בביצוע ההסכם.

14.2.7 כשהעירייה החליטה על פי שיקול דעתה להפסיק את שירותי סיסטם לשרתים, תחזוקה, לאספקת תוכנות מחשבים המזיע מכל סיבה שהיא הנובעת מסדרי עדיפות בעבודת העירייה, או משינוי מדיניות העירייה ביחס לשירותי סיסטם לשרתים, תחזוקה, לאספקת תוכנות מחשבים המכרז, או בעטיין של העדר יחסי אמון.

14.3 ביטלה העירייה את ההסכם כאמור, יציין המנהלת הרכש בהודעה למזיע את הערך המשוער של חלק שירותי סיסטם לשרתים, תחזוקה, לאספקת תוכנות מחשבים ממועד מתן הודעה המוקדמת בדבר הביטול ועד מועד שליחת הודעה סופית זו.

15. איסור העברת ההסכם והעסקת קבלני משנה

15.1 המזיע אינו רשאי להתקשר עם קבלני משנה ולא עם בני אדם, גופים, או קבוצות אנשים לביצוע איזו מהתחייבויותיו שלפי הסכם זה וכן איננו רשאי להעביר הסכם זה והזכויות והחובות הנובעות ממנו, כולן או מקצתן, לאחרים, אלא אם הותנה והוסכם הדבר בכתב ובמפורש ו/או אם אישרה לו זאת העירייה מראש ובכתב. – במקרה של פשיטת רגל או מכירת מניות ו/או העברת הסכם לגורם אחר

15.2 אישור העירייה, אם יינתן, לא יתפרש לעולם כאישור למקצועיותו מומחיותו והתאמתו של מציע המשנה האחר, והאחריות לכל התחייבויות המזיע תחול תמיד על המזיע לבדו.

15.3 העירייה תהא רשאית בכל זמן לחזור בה מאישור הנ"ל להעסקת מציע המשנה אם לדעתה האינטרס של העירייה מחייב זאת.

15.4 במקרה כזה יפסיק מיד המזיע את עבודתו של המועסק על ידו מיד עם קבלת הוראה על כך מאת המנהלת הרכש. כל שינוי בזהות בעלי המניות של המזיע ללא אישור מראש ובכתב של העירייה יחשב להעברת זכויות אסורה.

15.5 מובהר, למען הסר מציע, כי המזיע לא יהיה זכאי לכל תשלום נוסף בגין **שירותי סיסטם לשרתים, תחזוקה, לאספקת תוכנות מחשבים** של קבלני המשנה הפועלים מטעמו.

16. הפרת הסכם ופיצוי מוסכם

16.1 המזיע מצהיר כי ידוע לו כי סעיפים: 3,4,5,6,7,10,11,12,14,15 הנם תנאים עיקריים ויסודיים בחוזה והפרתם תחשב כהפרה יסודית המזכה את העירייה ב**פיצויים מוסכמים** וקבועים מראש בגובה 10% מסה"כ סכום ההתקשרות, כשהם צמודים למדד, מהמדד האחרון הידוע במועד חתימת חוזה זה ועד למדד האחרון שיהא ידוע במועד תשלום בפועל לרשות, וזאת מבלי לגרוע מזכות העירייה לכל סעד ותרופה אחרים, המוקנים לה על פי מסמכי החוזה ועל פי כל דין.

16.2 העירייה תהא זכאית לנכות את סכום הפיצויים האמור בסעיף לעיל מכל סכום שיגיע למזיע או לגבותם בכל דרך חוקית אחרת לרבות על ידי חילוט הערבות.

- 16.3 תשלום הפיצויים או ניכויים מסכומים המגיעים למציע לא ישחררו את המציע מהתחייבויותיו על פי חוזה זה.
- 16.4 הפר המציע כל תנאי מתנאי הסכם זה, או התחייבות מהתחייבויותיו עפ"י הוראות המכרז והסכם זה, יפצה המציע את העירייה, מבלי לפגוע בפיצויים המוסכמים, בגין כל נזק שיגרם לה עקב ההפרה בין במישרין ובין בעקיפין וזאת מבלי לפגוע בזכויות העירייה לכל סעד משפטי אחר, לרבות ביטול ההסכם והתקשרות עם מציע אחר **להעמדת תחזוקה, שרתים, תוכנות מחשבים** נשוא הסכם זה או חלק מהן וזאת מבלי לגרוע בכלליות האמור לעיל העירייה רשאית לבצע אחת או יותר מאלה:
- 16.5 לבטל את ההסכם לאלתר לאחר שהעירייה דרשה הימנו בין בכתב ובין בע"פ למלא אחר אותן הוראות תוך תקופה שתקבע לכך ע"י העירייה, והמציע לא עשה כן, זאת מבלי לגרוע מזכויות העירייה על פי הסכם זה ועל פי כל דין.
- 16.6 לעכב כל תשלום המגיע למציע ו/או לחלט את הערבות שניתנה להבטחת ביצועו של ההסכם.
- 16.7 להעסיק על חשבון המציע עובדים ו/או מציע אחר לצורך ביצוע ו/או השלמת השירותים.
- 16.8 מבלי לגרוע מהאמור לעיל ומכל סעד או תרופה אחרים המוקנים לרשות המזמינה על פי חוזה זה או על פי כל דין, מוסכם בין הצדדים המציע ישלם לעירייה פיצויים מוסכמים מראש, לכל מקרה, בגין אי ביצוע של אספקה נדרשת בהתאם לדרישות החוזה ונספחיו או בגין ביצוע לקוי של אספקה כמפורט להלן, כל זאת בלא להפחית מזכויות העירייה לקזז סכומים נוספים בגין נזקים נוספים שנגרמו עקב הליקוי.
- 16.9 העירייה זכאית לנכות את הפיצויים המוסכמים הנקובים לעיל מכל תשלום שייגיע למציע, או לגבותם בכל דרך חוקית אחרת, לרבות חילוט הערבות או חלקה, לפי העניין, הכל לפי שיקול דעתה הבלעדי של העירייה המזמינה.
- 16.10 מבלי לגרוע ובנוסף לכל הוראה אחרת בהסכם ייחשב המציע כמי שהפר את ההסכם הפרה יסודית וזאת בקרות אחד מן האירועים הבאים:
- 16.10.1 אם יוטל עיקול על כספים המגיעים למציע מן העירייה והעיקול לא יוסר תוך 20 יום מיום הטלתו.
- 16.10.2 אם המציע הוא תאגיד ויחלו נגדו בפעולות לפירוק או כינוס נכסים.
- 16.10.3 בכל מקרה שבו עשוי להינתן השירות בידי נאמן, מנהלת הרכש עיזבון או כל אדם הממונה על נכסי המציע.
- 16.10.4 לא ביצע המציע את התיקונים הדרושים או שלא ביצעם בטיב הנאות, ולאחר שניתנה למציע ארכה מתאימה לבצעם, תוך 14 יום מיום שהוגשה לו דרישה לכך.
- 16.10.5 המציע החליט באופן חד צדדי להפסיק למציע לעירייה את השירותים כולם או מקצתם לפי הסכם זה על נספחיו.

16.11 הופסק תוקפו של ההסכם כאמור לא יהיה המציע זכאי לפיצוי כספי כלשהו ולא יהיה זכאי לתשלום עבור נזק כלשהו. במקרה זה, המציע יהיה זכאי אך ורק לתמורה בעד התקופה שבה בוצע ההסכם בידי המציע עד להפסקת תוקפו כאמור.

16.12 העירייה רשאית כאמור לבטל הסכם זה בהודעה מוקדמת של 30 ימים מסיבות של אי שביעות רצון מעבודתו של המציע ממעשיו ו/או מחדליו ולאחר שניתנה לו האפשרות לתקן את הגורם לאי שביעות הרצון. סעיף זה לא יחול מעבר לשתי הודעות מוקדמות כאמור והעירייה תהא רשאית לבטל הסכם זה ללא כל הודעה מוקדמת ובאופן מידי בכל הפרה מעבר לשתי הפרות כאמור לעיל.

17. קיזוז והעדר עכבון

17.1 העירייה רשאית לקזז, ללא כל צורך במתן הודעת קיזוז כלשהיא, כנגד כל סכום המגיע ממנו על פי הסכם זה למציע, כל חוב המגיע לו על פי הסכם זה או על פי כל הסכם אחר שבינו לבין המציע וכן כל חוב קצוב אחר המגיע מן העירייה למציע. הוראות סעיף זה אינן גורעות מזכותה של העירייה לגבות את החוב האמור בכל דרך אחרת והן אינן פוגעות ו/או גורעות מכל סעד, ו/או צעד ו/או אמצעי אחר העומד לעירייה העירייה כלפי המציע מכוח הסכם זה ו/או הוראות כל דין.

17.2 למציע לא תעמוד זכות קיזוז ו/או עכבון מכל מין וסוג, בקשר עם איזה מנכסי העירייה, רכושה, כספים, מסמכים, מקרקעין, ו/או כל עניין נלווה. בכלל זאת, לא תעמוד למציע זכות עכבון בקשר עם נכסים ו/או ציוד ו/או מסמכים מכל סוג שהוא שהגיעו לידיו בקשר עם הסכם זה.

18. ויתור - מניעות - השתק

18.1 כל הנחה, שינוי, ביטול, תוספת, ויתור או אורכה של איזה שהוא תנאי ו/או הוראה של הסכם זה, לא יהיה להם כל תוקף אלא אם נעשו מראש, בכתב, במפורש ונחתמו כדין ידי הצדדים.

18.2 הצדדים להסכם זה לא יהיו קשורים בכל הצהרה, מיצג הסכמות והתחייבות בכתב ובע"פ וכו' שאינם נכללים במפורש בהסכם זה.

18.3 לא תישמע כל טענה בעל פה המנוגדת או שאינה מתיישבת עם האמור בהסכם זה.

18.4 הסכמה כלשהיא מצד העירייה או המנהלת הרכש לסטות מתנאי הסכם זה במקרה מסוים, לא תהווה תקדים כלשהוא, ולא ילמדו ממנה גזירה שווה במקרה אחר, והוא הדין בכל מקרה בו לא תשתמש העירייה ו/או המנהלת הרכש בזכויות המסורות לו עפ"י הסכם זה.

19. העדר ניגוד עניינים ואיסור טובת הנאה

19.1 המציע מצהיר ומאשר כי התקשרותו בהסכם זה וביצועו על פי תנאיו אינו מעמיד ולא תעמיד את המציע או מי מטעמו במצב בו קיים חשש לניגוד עניינים בקשר עם התחייבויותיו של המציע על פי הסכם זה וביצועו, במישרין או בעקיפין, לרבות כל דבר הנובע ממצבו של המציע, מעמדו, עיסוקיו, לקוחותיו וכי אם קיים חשש כאמור, הצהיר עליו במפורש במסגרת ההצעה.

- 19.2 המציע מתחייב להביא לידיעת העירייה כל מידע אשר עשוי להיות רלוונטי לצורך בחינת קיומו של חשש לניגוד עניינים ביחס להתחייבויותיו על פי הסכם זה, וזאת באופן מיידי עם היוודע למציע דבר הנסיבות אשר מעוררות חשש לניגוד העניינים כאמור.
- 19.3 העירייה תהא רשאית לנקוט כל צעד שתמצא לנכון לאור ניגוד עניינים של המציע בעת מתן השירותים בהסכם זה, לרבות הבאת ההסכם לידי סיום.
- 19.4 בכל מקרה של מחלוקת בין הצדדים בשאלה האם בעניין מסוים קיים חשש לניגוד עניינים תכריע דעת בא/ת כוח העירייה.
- 19.5 המציע ו/או מי מעובדיו ו/או מטעמו, יהיו מנועים מקבלת כל טובת הנאה בקשר ישיר או עקיף לשירותים הניתנים על-ידי המציע לפי הסכם זה.
- 19.6 המציע ו/או מי מעובדיו, ו/או מי מטעמו, מתחייבים לפעול בתום לב ובדרך המקובלת וכפי המצופה לפי כל דין.

20. סמכות שיפוט

- 20.1 לבית המשפט המוסמך במחוז מרכז_ תהא סמכות שיפוטית ייחודית ובלעדית בכל הקשור להסכם זה. למען הסר מציע, מובהר בזאת, כי למציע אין זכות להורות כיצד והיכן יתבררו מחלוקות שיהיו, אם יהיו, אלא זכות זו מוענקת באופן בלעדי ומוחלט רק לעירייה.
- 20.2 בידי המציע עילה כל שהיא לעיכוב ו/או השהיית ביצוע איזה מהתחייבויותיו שלפי הסכם זה.

21. כתובות הצדדים

- 21.1 הצדדים מצהירים בזה כי כתובותיהם לצרכי הסכם זה הינן כמצוין בכותרת ההסכם וכי כל הודעה שתישלח על ידי אחד הצדדים למשנהו בדואר רשום לפי הכתובות הנ"ל, תחשב כהודעה שהגיעה לידיעת הצד השני כעבור 72 שעות מזמן המשלוח או מיידית בעת מסירתה על ידי שליח, אלא אם כן צוין אחרת או מיידית, עם קבלת אישור טלפוני ובלבד שצוין שמו המלא של המאשר ושעת האישור.

חתימת העירייה

חתימת המציע

אישור עורך-הדין של הספק:

אני החתום מטה, _____, עו"ד של _____ ("הספק"), הרשום לעיל, מאשר כי ביום _____ הופיעו בפניי ה"ה _____ ת.ז. _____ ו- _____ ת.ז. _____ המשמשים כמנהלי הספק, וחתמו בפני על חוזה זה, וכי נתקבלו אצל הספק כל ההחלטות והאישורים הדרושים על פי כל דין לחתימתם על חוזה זה, וכי והם רשאים לחתום ולחייב את הספק בחתימתם לכל דבר ועניין.

נספח ב' (1) נוסח ערבות בנקאית אוטונומית (צמודה) לזוכה

לכבוד
עיריית יבנה
יבנה

הנדון : ערבות בנקאית מס'

על פי בקשת _____ (להלן: "הנערב") אנו ערבים בזה כלפיכם לסילוק כל סכום שתדרשו מאיתנו עד לסך של _____ ₪ בלבד, בתוספת הפרשי הצמדה למדד המחירים לצרכן, בקשר עם חוזה לעבודות תשתית במסגרת מכרז פומבי מס' 37/2023, להבטחת ביצוע כל התחייבויות המבקש על פי מסמכי המכרז וחוזה ההתקשרות במסגרתו.

סכום הערבות יהיה צמוד למדד המחירים לצרכן כפי שהוא מתפרסם מפעם לפעם על ידי הלשכה המרכזית לסטטיסטיקה ולמחקר כלכלי, בתנאי ההצמדה שלהלן:

"המדד היסודי" לעניין ערבות זו, יהא מדד הידוע במועד הגשת ההצעות למכרז – מדד חודש _____ שנת _____, שהתפרסם ב- 15 לחודש שלאחריו (או בסמוך למועד זה).

"המדד החדש" לעניין ערבות זו, יהא המדד שפורסם לאחרונה וקודם לקבלת דרישתכם על פי ערבות זו. הפרשי הצמדה לעניין ערבות זו יחושבו כדלהלן: אם יתברר כי המדד החדש עלה לעומת המדד היסודי, יהיו הפרשי ההצמדה – הסכום השווה למכפלת ההפרש בין המדד החדש למדד היסודי בסכום הדרישה, מחולק במדד היסודי. אם המדד החדש יהיה נמוך מהמדד היסודי, נשלם לכם את הסכום הנקוב בדרישתכם עד לסכום הערבות, ללא כל הפרשי הצמדה.

לפי דרישתכם הראשונה (חתומה ובמקור) בכתב, לא יאוחר משבעה ימים ממועד קבלת דרישתכם על ידינו, אנו נשלם לכם כל סכום הנקוב בדרישה ובלבד שלא יעלה על סכום הערבות בתוספת הפרשי הצמדה, מבלי להטיל עליכם חובה להוכיח את דרישתכם ומבלי שתהיו חייבים לדרוש את התשלום תחילה מאת הנערב. דרישת חילוט שתישלח באמצעות הפקסימיליה ו/או מברק ו/או תקשורת מחשבים וכיו"ב לא תיחשב כדרישה מספקת לצורך ערבות זו.

ערבות זו אינה ניתנת להעברה ו/או להסבה.

ערבות זו תהיה בתוקף עד ליום 30.11.2023 (כולל), וכל דרישה על פיה חייבת להגיע אלינו עד תאריך זה (בשעות קבלת קהל).

בכבוד רב,

בנק _____ בע"מ

נספח ב' (2) אישור קיום ביטוחים

תאריך הנפקת האישור:

נספח ב'2 - אישור קיום ביטוחים

אישור ביטוח זה מהווה אסמכתא לכך שלמבוטח ישנה פוליסת ביטוח בתוקף, בהתאם למידע המפורט בה. המידע המפורט באישור זה אינו כולל את כל תנאי הפוליסה וחריגיה. יחד עם זאת, במקרה של סתירה בין התנאים שמפורטים באישור זה לבין התנאים הקבועים בפוליסת הביטוח יגבר האמור בפוליסת הביטוח למעט במקרה שבו תנאי באישור זה מיטיב עם מבקש האישור.

<p>מעמד מבקש האישור*</p>	<p>אופי העסקה והעיסוק המבוטח</p>	<p>המבוטח</p>	<p>גורמים נוספים הקשורים למבקש האישור וייחשבו כמבקש האישור</p>	<p>מבקש האישור הראשי</p>
<p><input checked="" type="checkbox"/> מזמין השירותים</p>	<p><input checked="" type="checkbox"/> שירותים</p> <p><u>העיסוק המבוטח:</u> שירותי סיסטם לשרתים, ולאספקת תוכנות וציוד מחשבים ולמתן שירותי תמיכה ותחזוקה למערך המחשוב ו/או שירותים נלווים.</p>	<p>ת.ז.ח.פ.</p> <p>מען</p>	<p>חברות בנות ועובדים של הנ"ל</p> <p>ת.ז.ח.פ.</p> <p>מען</p> <p>תיאור למבקש האישור הראשי: חברות בנות</p>	<p>עיריית יבנה</p> <p>ת.ז.ח.פ.</p> <p>מען</p>

כיסויים

<p>כיסויים נוספים בתוקף וביטול חריגים</p>	<p>גבול האחריות/ סכום ביטוח</p>			<p>תאריך סיום</p>	<p>תאריך תחילה</p>	<p>נוסח ומהדורת הפוליסה</p>	<p>מספר הפוליסה</p>	<p>סוג הביטוח</p>
	<p>מטבע</p>	<p>למקרה</p>	<p>לתקופה</p>					<p>חלוקה לפי גבולות אחריות או סכומי ביטוח</p>
<p>302 אחריות צולבת 304 הרחב שיפוי בגין פעילות המבוטח 307 קבלנים וקבלני משנה 309 ויתור על תחלוף לטובת מבקש האישור למעט מי שגרם לנזק בזדון 315 תביעות המל"ל</p>	<p>₪</p>	<p>1,000,000</p>	<p>1,000,000</p>					<p>צד ג'</p>



322 מבקש האישור מוגדר כצד ג' ראשוניות 328								
309 ויתור על תחלוף לטובת מבקש האישור למעט מי שגרם לנזק בזדון 319 מבוטח נוסף היה ויחשב כמעבידים 328 ראשוניות	ש	20,000,000	20,000,000					אחריות מעבידים
301 אובדן מסמכים 302 אחריות צולבת 304 הרחב שיפוי בגין פעילות המבוטח 309 ויתור על תחלוף לטובת מבקש האישור למעט מי שגרם לנזק בזדון 325 מרמה ואי יושר עובדים 327 עיכוב / שיהוי עקב מקרה ביטוח 328 ראשוניות 332 תקופת גילוי - 6 חודשים	ש	1,000,000	1,000,000		ת.רטרו:			אחריות מקצועית
פירוט השירותים (בכפוף, לשירותים המפורטים בהסכם בין המבוטח למבקש האישור, יש לציין את קוד השירות מתוך הרשימה הסגורה המפורטת בנספח ג' כפי שמפורסם על ידי רשות שוק ההון, ביטוח וחשכון. ניתן להציג בנוסף גם המלל המוצג לצד הקוד ברשימה הסגורה):*								
081 שירותי משרד								
ביטול/שינוי הפוליסה *								
שינוי לרעת מבקש האישור או ביטול של פוליסת ביטוח, לא ייכנס לתוקף אלא 60 יום לאחר משלוח הודעה למבקש האישור בדבר השינוי או הביטול.								
חתימת האישור								
המבטח:								

נספח ב' (3)

דרישות אבטחת מידע

1. במסגרת מתן השירותים ולצורך אספקתם, המציע יעבד מידע של העירייה (להלן: "מידע" או "המידע של העירייה"), בין אם באופן של אחסון המידע בתשתיות בבעלות ו/או ניהול של המציע או באמצעות קבלת גישה רציפה ו/או חופשית למידע של העירייה, לרבות מידע אישי המתייחס לעובדי ו/או תושבי העירייה ו/או מי מטעמה (להלן: "מידע אישי").
2. המציע מתחייב לספק את השירותים באופן העולה עם הוראות החוקים והתקנות החלים על הגנת הפרטיות ואבטחת מידע במדינת ישראל, לרבות, ללא הגבלה, חוק הגנת הפרטיות, התשמ"א-1981 (להלן: בנספח זה: "החוק"), תקנות הגנת הפרטיות (אבטחת מידע), תשע"ז-2017 (להלן: "התקנות"), תקנות הגנת הפרטיות (העברת מידע אל מאגרי מידע שמחוץ לגבולות המדינה), תשס"א-2001 (להלן: "תקנות העברת מידע") כפי שיתוקנו או יוחלפו מעת לעת, לרבות כל פרשנות שיפוטית ו/או מנהלית חלוטה ומחייבת של הנ"ל, וכן הוראות והנחיות הרשות להגנת הפרטיות (הכל יחדיו: "חקיקת פרטיות המידע"). המציע יחשב כמחזיק של המידע לפי חקיקת פרטיות המידע.
3. העירייה מייצעת את המציע, והמציע יודע ומבין, כי המידע האישי עלול לכלול מאגרי מידע ברמת אבטחה בינונית המכילים "מידע רגיש" כהגדרתם בחקיקת הגנת הפרטיות.
4. במהלך תקופת מתן השירותים, המציע יעשה שימוש במידע האישי אך ורק למטרות המפורטות במכרז ובהסכם ההתקשרות, ובין היתר, על מנת לספק את שירותי המערכת לעירייה ("שימוש מורשה"). המציע יפעל במידע של העירייה, בדגש על מידע אישי, אך ורק בהתאם להוראות העירייה. בכל מקרה של ספק באשר לחוקיותו של איזה שימוש במידע האישי ו/או איזו מהוראות העירייה, יפנה המציע לעירייה לצורך קבלת הבהרות. יובהר כי אין באמור כדי למנוע מהמציע לעמוד בכל חובה חוקית החלה עליו, ובלבד שכלל וחובה זו מחייבת שימוש במידע באופן החורג מהוראות העירייה, המציע ימסור לעירייה הודעה מפורטת בכתב ביחס לדרישה כאמור.
5. המציע ינהג במידע של העירייה כ"מידע סודי", על המשמעויות הנובעות מכך, ולא יגלה את המידע ו/או ישתף כל צד שלישי, למעט כנדרש לצורך מתן השירותים לעירייה בהתאם להוראות המכרז ונספח זה.
6. המציע מתחייב כי הוא ועובדיו וכל הפועלים מטעמו (לרבות כל ספק משנה הפועל מטעם המציע), לא יעתיקו ו/או ייצאו (export) את המידע של העירייה מהמערכת למעט אם הדבר נדרש לצורך מתן השירותים לעירייה ואושר בכתב על ידי העירייה (לרבות במסגרת הסכם זה ו/או הסכם השירותים).
7. המציע מצהיר כי הוא יודע ומסכים, כי בין הצדדים להסכם זה, המידע של העירייה שייך לעירייה בלבד, ולמציע אין בו, והסכם זה אינו מקנה לו, כל זכות שימוש ו/או קניין במידע, מעבר לשימוש הנדרש לצורך מתן השירותים.
8. המציע ישמור את המידע של העירייה בהפרדה (לוגית) ממידע של לקוחות אחרים של המציע וממידע אחר המשמש את המציע בפעילותו העסקית.
9. מוסכם בזאת כי, במידה ותתקבל ע"י המציע בקשה מטעם רשות מוסמכת ו/או כל צד שלישי ביחס למידע של העירייה, מידע אישי או כל מידע אשר מקורו בשירותים, לרבות בקשה של נושא מידע למימוש איזו מזכויותיו הקשורות במידע (לדוג' זכות עיון או תיקון מידע), יפנה המציע את הצד השלישי

מכרז פומבי 37/2023 תחזוקה, שרתים, תוכנות מחשבים - מיקור חוץ, עמוד 54 מתוך 84

הרלוונטי לעירייה, על מנת לאפשר לעירייה להשיב ישירות לגורם הרלוונטי. זאת, למעט אם מחויב המציע לפעול אחרת בהתאם להוראות הדין, ובמקרה כאמור, המציע יודיע על כך בכתב לעירייה, ללא דיחוי (ככל ולא קיימת מניעה חוקית למסירת הודעה כאמור). לעירייה תהיה הזכות לקבל עותק של המידע המצוי בידי המציע המתייחס לאדם כזה או אחר, וכן לדרוש תיקון, ו/או עדכון ו/או מחיקה של מידע אישי הנוגע לאדם כזה או אחר המוחזק אצל המציע. המציע יבצע כל פעולה כאמור תוך פרק זמן שלא יעלה על 14 יום מיום שהועברה לו בקשה שכזו מאת העירייה, או לחילופין יעמיד לרשות העירייה ממשקים המאפשרים זאת.

אמצעי אבטחה ואירוע אבטחה

10. המציע יטמיע ויבטיח את קיומם של אמצעי אבטחה מתאימים, טכנולוגיים וארגוניים, על מנת להגן על הגישה למידע האישי, שלמותו, סודיותו והשימוש בו. אמצעי האבטחה אשר יוטמעו על ידי המציע יהיו תואמים לנדרש עפ"י חקיקת פרטיות המידע, בהתאם לרגישותו של המידע וכן בהתאם למדיניות אבטחת מידע אשר תועבר על ידי העירייה למציע מעת לעת.

11. מבלי לגרוע מכלליות האמור, וביחס למערכות שתחת אחריות המציע המשמשות למתן השירותים לעירייה (לרבות מערכות המשמשות לגישה למידע האישי), יכללו אמצעי האבטחה שיטמיע המציע את כלל הבאים:

- 11.1 מערכות שמירה והגנה פיזית מתאימות, לרבות מערכות בקרת טמפרטורה, כיבוי אש, ואספקת חשמל חלופית, ונעילה של תשתיות מחשוב פיזיות ותיעוד של הגישה אליהן. ככל והמציע משתמש בתשתיות אחסון חיצוניות / בענן, מבלי לגרוע מחובותיו האחרות ביחס לשימוש בספקי משנה, המציע יוודא כי ספקי אותן תשתיות עומדים לכל הפחות בדרישות אלו;
- 11.2 הטמעת אמצעי אבטחה לוגיים כמקובל, ובין היתר מערכות אנטי-וירוס מתאימות (לא Freeware ומערכות FW);
- 11.3 הפרדה בין מסדי נתונים (DB) ובין ממשקי ווב קדמיים אשר יהיו בסביבה נפרדת מפורזת (DMZ);
- 11.4 תחזוקה ועדכונים שוטפים של מערכות הפעלה ושרתים, וכן של רכיבי אבטחה (הקשחה, עדכוני תוכנה ו-Firmware, וכן טיוב וניקוי תקופתיים לפי הצורך ובהתאם ל-Best Practices של יצרני אותן מערכות). בין היתר, המציע יבטיח כי עדכוני אבטחה קריטיים יותקנו במהירות האפשרית, ובכל מקרה תוך לא יותר מ- 72 שעות מעם פרסומם;
- 11.5 ניהול מדיניות מחמירה לגבי שימוש במדיה נתיקה (לדוג' USB), המונעת ומגבילה כל העתקה של מידע אישי באמצעי מדיה נתיקה;
- 11.6 קביעת מדיניות סיסמאות מורכבת למערכות (שמונה תווים, שילוב בין ספרות, אותיות ואות גדולה או סימבול כמינימום);
- 11.7 דרישה לאימות כפול (2FA) בכל גישה מרחוק למידע האישי. המציע יאפשר לעירייה לבחור (לפי שיקול דעתה) האם להשתמש באימות כפול בגישה למערכת, כולה או חלקה, באופן המבוסס בין היתר על הודעות SMS ו/או רכיב OTP;
- 11.8 קביעת ניתוק אוטומטי ו/או שומר מסך לאחר לא יותר מ- 15 דקות של אי פעילות, וקביעת Session timeout במערכות רלבנטיות;
- 11.9 הצפנה של מידע בכל עת בה הוא משודר אונליין (data at transit), TLS 1.2 כמינימום;

- 11.10. ממשקי Web המשמשים לאיסוף מידע ו/או לגישה אל מידע אישי, יהיו מוגנים באמצעות WAF או אמצעים מקובלים אחרים למניעת מתקפות מוכרות (DDoS, Brute Force וכיו"ב);
- 11.11. סיסמאות ומפתחות הצפנה יישמרו בצורה מאובטחת salted and hashed בהתאם לסטנדרטים מקובלים;
- 11.12. המציע יבטיח שמירה על יתירות גבוהה בהתאם לקריטיות של מערכות, וגיבוי של המידע כמקובל, באופן המבטיח את שרידותו וזמינותו, לרבות באמצעות אתר DR נפרד.
12. המציע יחזיק בהסמכה לתקן אבטחת מידע iso 27001 לאורך כל תקופת מתן השירותים לעירייה, ויעביר לעירייה אישור על כך פי בקשתה.
13. המציע יבצע מבדקי חדירה וסקרי סיכונים תקופתיים כנדרש לפי דין ובתדירות שלא תפחת מאחת ל- 18 חודש ויעביר לעירייה אישור על ביצוע והשלמה, לרבות טיפול בממצאים ברמה קריטית וגבוהה באופן מיידי.
14. המציע ינקוט בפעולות הנדרשות על מנת להבטיח כי גישתם של עובדיו ו/או כוח האדם מטעמו למידע הינם מוגבלים, ובמידה הנדרשת לצורך אספקת השירותים, לרבות ניהול הרשאות הגישה, קביעת מנגנוני גישה מתאימים וביצוע בקרות שוטפות ותקופתיות על מורשי הגישה מטעמו.
15. המציע יקבע נהלים מתאימים לגיוס וקליטה של עובדים חדשים, ניווד עובדים בין תפקידים וסיום העסקה של עובדים קיימים, המבטיחים כי פתיחת וסגירת הרשאות לעובדים תבוצע בצמצום ובהתאם לעיקרון האמור של "צורך לדעת". המציע ישמור תיעוד של הליכים אלו כנדרש בתקנות. ככל ואיזה מעובדי המציע יקבל מאת העירייה גישה (שם משתמש וסיסמא) לגישה למערכות העירייה לצורך מתן השירותים, מתחייב המציע להודיע לעירייה בכתב ומיד עם סיום העסקתו ו/או תפקידו של עובד זה אצל המציע, על מנת שהעירייה תוכל לסגור ולהגביל את הגישה שניתנה. סגירה של משתמשים כאמור במערכות שתחת ניהולו של המציע כחלק מהשירותים תהיה באחריות המציע.
16. ביחס למערכות המציע המשמשות לגישה ו/או אחסון של המידע האישי, המציע מתחייב כי ישמור תיעוד (קבצי לוג) של הגישה למידע האישי, וזאת לתקופה שלא תפחת מ- 24 חודשים. תיעוד הגישה כאמור יכלול תיעוד של זהות הניגש, שעת ותאריך הגישה, רכיב המערכת אליו ניגש, אופי הגישה (מנהל / משתמש / סופר יוזר וכיו"ב) והאם הגישה אושרה או לא. המציע ישמור את התיעוד האמור באופן שאינו מאפשר שינוי שלו בדיעבד, ולפי דרישת העירייה בכתב יספק לה עותק של התיעוד האמור.
17. המציע ייקבע נהלי עבודה ופרוצדורות ארגוניות מתאימות עבור עובדיו והפועלים מטעמו, לרבות הדרכות תקופתיות, במטרה להבטיח ציות ועמידה שלהם בהוראות תוספת זו והוראות חקיקת הגנת הפרטיות. מבלי לגרוע מכלליות האמור, המציע מתחייב כי כל עובד שלו ו/או גורם מטעמו שיקבל גישה למידע של המזמין יהיה חייב בהתחייבות מתאימה לשמירה על סודיות ואבטחת מידע. לבקשת המזמין, יספק המציע למזמין תיעוד באשר לקיומם של נהלים ופרוצדורות כאמור לרבות ביצוע של הדרכות.
18. המציע מתחייב כי יאחסן את המידע האישי בכל עת בישראל ו/או באחת מהמדינות הכלולות בשטחי האיחוד האירופאי הכלכלי (EEA). כל העברה של מידע אישי אל מחוץ למדינות אלו תהיה כפופה לאישור של המזמין מראש ובכתב, ותיעשה בהתאם להוראות הדין, לרבות הוראות תקנות הגנת הפרטיות (העברת מידע אל מאגרי מידע שמחוץ לגבולות המדינה), תשס"א-2001.
19. המציע ידווח לעירייה על כל אירוע אבטחה ו/או חשש ממשי לאירוע אבטחה, באופן מיידי ותוך **מכרז פומבי 37/2023 תחזוקה, שרתים, תוכנות מחשבים - מיקור חוץ, עמוד 56 מתוך 84**

לא יאוחר מ-24 שעות לאחר שנודע למציע על האירוע, ובכל מקרה של "אירוע אבטחה חמור" כהגדרתו בתקנות אבטחת מידע הנוגע למידע של העירייה באופן מיידי מיד עם היוודע לו אודות התרחשות האירוע. במסגרת הדיווח על אירוע כאמור, המציע יעביר לעירייה מידע על היקף האירוע, נסיבותיו, היקף נושאי המידע שהושפעו ממנו, סוג ופרטי המידע שח אותם נושאי המידע המעורבים באירוע וכל פרט מידע אחר הרלבנטי ודרוש לעירייה לצורך עמידתה בהוראות הדין החלות עליה. הצדדים ישתפו פעולה בתום לב, וידונו על האמצעים אשר יש לנקוט על מנת לרפא ו/או למזער ו/או למנוע את השפעותיו של אירוע האבטחה, לרבות דיווח על פי הוראות הדין (בהתאם להחלטת העירייה אשר תהיה בעלת הסמכות הבלעדית לקבוע האם אירוע כאמור מחייב דיווח או לא).

נותני שירותים מטעם המציע

20. אם יבחר המציע להסתייע בשירותיו של צד ג' לצורך ביצוע התחייבויותיו לפי תוספת זו או ההסכם (להלן: "ספק משנה"), המציע מתחייב כי טרם כל העברה של מידע אישי לספק משנה, הוא יבצע בדיקת נאותות ביחס לאמינות ספק המשנה ועמידתו בהוראות חקיקת הגנת הפרטיות, ולתעד בחינה זו, והכל בהתאם להוראות תקנה 15 לתקנות והנחיה 2/2011 של רשות הגנת הפרטיות.

21. המציע מתחייב כי כל ספק משנה כאמור ייטול על עצמו התחייבויות שאינן נופלות מהתחייבויות המציע לפי הסכם זה, באופן המבטיח את שלמות, אבטחת וסודיות המידע.

22. המציע יהיה אחראי לבצע בקורות תקופתיות על מנת לוודא את עמידת ספקי המשנה מטעמו בהוראות הדין והוראות ההסכמים שבינו ובין ספקי המשנה, ויתעד בקורות אלו.

23. המציע יהיה אחראי לשימוש ולפעולות אשר יעשו במידע ע"י נותני שירותים מטעמו, במידה ואחריות הזוהה שהייתה חלה אילו אותם שירותים סופקו באופן ישיר על ידו.

24. ככל והעירייה תידרש לכך על ידי איזו רשות ו/או גולטור, המציע מתחייב כי יעביר לעירייה עותק של תיעוד ההליכים והבחינה שביצע לפי סעיף 4 זה.

25. **אחריות וביטוח** - המציע יהיה אחראי לכל נזק, רכוש או גוף, ולכל אובדן שייגרמו לעצמו, לעובדיו, לעירייה ו/או מי מטעמה ו/או כל צד שלישי שהוא כתוצאה ישירה ו/או עקיפה מביצוע העבודות על ידו ו/או מי מטעמו. המציע יפצה את העירייה בגין כל נזק ישיר ו/או עקיף כאמור, מיד עם דרישה ראשונה של העירייה, לרבות כלה ההוצאות שהעירייה עמד בהן בקשר לכל תביעה ו/או דרישה כזו, אזרחית ו/או פלילית, ובשל הצורך להתגונן בפני תביעה כזו.

26. מבלי לגרוע מאחריות המציע על פי הסכם זה ו/או על פי כל דין מתחייב המציע לערוך ולקיים על חשבונו את הביטוחים המפורטים **בנספח ב'2** (להלן: "דרישות ביטוח") המצורף כחלק בלתי נפרד מהסכם זה (להלן "דרישות הביטוח"), אצל חברת ביטוח מורשית כדין ובעלת מוניטין, ומתחייב להוסיף את המזמין כמבוטח בביטוחים אלו, לכל משך תקופת מתן השירותים עפ"י הסכם זה.

27. לפני תחילת מתן השירותים וכתנאי מקדמי לכך מתחייב המציע להמציא לידי העירייה אישור על עריכת הביטוחים המפורטים לעיל בהתאם לדרישות הביטוח המופיעות **בנספח ב'2** להסכם זה, כשהוא חתום על ידי מבטחיו.

28. בכל מקרה של אי התאמה בין האמור באישור עריכת הביטוח לבין האמור בהסכם זה ולדרישת העירייה, מתחייב המציע לגרום לשינוי האישור על מנת להתאימו להוראות הסכם זה.

29. היה ולדעת המציע יש צורך בעריכת ביטוחים נוספים ו/או משלימים כלשהם לביטוחים הנ"ל מתחייב המציע לערוך ולקיים את הביטוחים הנ"ל כאשר בכל ביטוח כאמור יכלול סעיף בדבר ויתור על זכות תחלוף כלפי העירייה ו/או הפועלים מטעמה לעניין ביטוחי רכוש ו/או יורחב שם המבוטח לכלול את העירייה ו/או הפועלים מטעמה לעניין ביטוחי תבויות, בכפוף לסעיף אחריות צולבת כאילו נערך הביטוח בנפרד עבור כל אחד מיחיד המבוטח.

30. ביטוחי המציע יכללו תנאי מפורש לפיהם הינם קודמים לכל ביטוח הנערך על ידי העירייה וכי המבטח מוותר על כל דרישה ו/או תביעה לשיתוף ביטוחי העירייה. כמו כן יכלול בביטוחים תנאי לפיו מתחייב המבטח כי ביטוחי המציע לא יצומצמו, ולא יבוטלו, אלא אם תימסר הודעה כתובה על כך בדואר רשום לידי העירייה, 30 יום מראש.

31. המציע מצהיר, כי לא תהיה לו כל טענה ו/או דרישה ו/או תביעה כנגד העירייה ו/או מי מטעמה בגין נזק שהוא זכאי לשיפוי עבורו, או שהיה זכאי לשיפוי עבורו אלמלא ההשתתפות העצמית הנקובה בפוליסות הנערכות על ידו על פי הסכם זה, והוא פוטר בזאת את העירייה מאחריות לכל נזק כאמור לעיל.

32. המציע מתחייב לקיים בקפדנות את כל תנאי הביטוחים ולשלם במלואם ובמועדס את דמי הביטוח.

33. לבקשת העירייה יעביר המציע עותק של פוליסות הביטוח המפורטות לעיל. בכל מקרה של אי התאמה בין האמור בפוליסות הביטוח לבין האמור בהסכם זה, מתחייב המציע לגרום לשינוי הביטוחים על מנת להתאימם להוראות הסכם זה.

34. מוצהר ומוסכם בזאת כי אין בעריכת ביטוחי המציע, בהמצאת אישור הביטוח ו/או בהמצאת העתקי הפוליסות על ידי המציע כדי להטיל אחריות כלשהי על העירייה ו/או להוות אישור בדבר התאמתם למוסכם ו/או כדי לפטור את המציע מאחריותו על פי ההסכם ו/או על פי כל דין.

35. אם לא יבצע המציע את הביטוחים אשר עליו לערוך על פי הסכם זה, תהא העירייה רשאית, אך לא חייבת, לערוך את הביטוחים תחת המציע ולשלם את דמי הביטוח, לרבות הפרמיות השוטפות, ריבית ו/או הפרשי הצמדה, והעירייה תהא רשאית לנכות סכומים אלה מכל סכום שיגיע ממנה לקבלן בכל זמן שהוא וכן תהא רשאית לגבותם מהמציע בכל דרך אחרת. אין באמור לעיל כדי להטיל על העירייה חבות כל שהיא לעריכת הביטוחים עבור המציע, והמציע מוותר בזה על כל טענה נגד העירייה בדבר עריכת או אי עריכת הביטוחים כאמור, טיבם והיקפם.

36. מותנה ומוסכם בין הצדדים כי עריכת הביטוחים והמצאת האישור לידי העירייה הינם תנאים יסודיים בהסכם זה ואי עריכת הביטוחים ו/או אי המצאת אישורי עריכת הביטוח במועד יחשבו כהפרה יסודית של ההסכם.

דיווח וביקורת

37. המציע ידווח לעירייה, לפי דרישתה בכתב ואחת לשנה, על אודות אופן ביצוע חובותיו לפי חקיקת פרטיות המידע והסכם זה.

38. המציע יאפשר לעירייה, ו/או למפקח אשר מונה מטעמה, לבצע ביקורת על ביצוע התחייבויותיו לפי הסכם זה, לרבות באופן של הצגת מסמכים ואסמכתאות מתאימות ו/או ביקורת בחצריו של המציע. הביקורת תעשה, ככל הניתן, בהודעה מוקדמת ובתיאום מראש, ובשעות הפעילות המקובלות, תהיה כפופה לחתימה של הגורם המבקר על הסכמי סודיות (NDA) בנוסח מקובל, וככל ולא קיימת הצדקה

מכרז פומבי 37/2023 תחזוקה, שרתים, תוכנות מחשבים - מיקור חוץ, עמוד 58 מתוך 84

חריגה לכך (כדוגמת אירוע אבטחה) תדירות הביקורת לא תעלה על פעם בשנה קלנדארית.

ביעור מידע, תוקף וסיום

39. הסכם זה יהיה בתוקף למשך המאוחר מבין (א) תקופת מתן השירותים; או (ב) כל עוד המציע מחזיק במידע סודי ו/או מידע אישי של העירייה או שיש בידי המציע אפשרות לבצע גישה למידע אישי ו/או מידע סודי של העירייה;

40. עם סיום מתן השירותים מכל סיבה שהיא ו/או עם קבלת הנחיות העירייה לעניין זה, יבצע המציע את הפעולות הבאות:

40.1. הספק יאפשר לעירייה לקבל עותק של המידע המאוחסן ומעובד עבור העירייה בפורמט דיגיטאלי מקובל וישתף פעולה בצורה ובהיקף סבירים עם כל ספק אחר ו/או מערכת אחרת אליה תידרש העברת המידע;

40.2. הספק ישיב לעירייה את כל המידע האישי השמור אצלו בכל פורמט ומדיה שהם; או לחילופין

40.3. ישמיד את המידע האישי של העירייה, ולרבות כל עותק של המידע האישי, בכל פורמט ומדיה שהם, כך שלא ניתן לשחזר ו/או לאחזר את המידע האישי של העירייה;

40.4. במידה ונדרש ביעור המידע, המציע יספק הצהרה חתומה על ידי מנהל בכיר אצל המציע.

41. מבלי לגרוע מן האמור לעיל, המציע יבצע מחיקה של המידע האישי במהלך תקופת מתן השירותים, בהתאם למדיניות העירייה, כפי שתועבר מעת לעת על ידי העירייה בכתב.

42. ככל שקיימת הוראה בדין המחייבת שמירת מידע אצל המציע, המציע ידווח לעירייה על הוראת הדין והצדדים יסכימו על המידע המינימאלי שיהיה על המציע לשמור כאמור. המציע מתחייב כי אמצעי אבטחת המידע יישארו אפקטיביים לכל אורך תקופת שמירת והחזקת המידע אצל המציע והוראות המכרז והנספח ימשיכו לחול ביחס לכל מידע כאמור למשך כל תקופת שמירתו ו/או אחסונו אצל המציע.

נספח ב' (4) פיצויים מוסכמים ותגמולים – רמת שירות SLA

פיצויים מוסכמים ותגמולים – רמת שירות SLA

אמנת השרות (הסכם רמת השרות – להלן SLA) נועדה להגדיר את רמת השירות. חברת תהיה מחויבת לעמוד ברמת השירות המוצעת ותעשה כל הנדרש לעמוד ברמת השירות. חברת תפעל לאורך כל תקופת ההסכם לשיפור מתמיד של רמת השירות ותחזוקת המערכת.

1. המציע יספק ללקוח גישה למערכת ניהול קריאות.
2. המציע יספק ללקוח גישה לממשק המערכת לשמירה על שקיפות מול הלקוח.
3. המציע יספק ללקוח מרכז שירות שיהיה זמין לטיפול בקריאות שירות מצד נציג הלקוח במתכונת.

• ימים א'-ה': 07:30-18:00

• ימי ו' וערבי חג: 07:30-13:30

4. תהליך הטיפול בתקלות יבוצע על ידי גישה מרחוק לרכיבי התקשורת השונים, חברת תספק על חשבונה חיבור מאובטח (VPN) לטובת גישה לרכיבי התקשורת השונים במתכונת

• ימים א'-ה': 07:30-18:00

• ימי ו' וערבי חג: 07:30-13:30

זמן תחילת טיפול בתקלה לא משביתה הינו עד 4 שעות מרגע פתיחת התקלה.

זמן תחילת טיפול בתקלה משביתה הינו עד 2 שעות מרגע פתיחת התקלה.

מוקד טלפוני – _____

מספר וואטסאפ לתמיכה בלקוחות – _____

5. מדדי איכות מקצועיים ורמת שירות כפי שמופיע בפרק ג'

מס"ד	מדד	קנס
1	מענה טלפוני ותמיכה מרחוק לעובדי העירייה תוך שעתיים מפתיחת הפנייה	200 ₪ לכל שעת איחור
2	זמן המתנה ממוצע למענה אנושי מעל 5 דקות בעת תקלה	200 ₪ לכל המתנה מעבר ל- 5 דקות
3	הגעה לאתר העירייה במקרה של תקלה משביתה תוך 4 שעות	300 ₪ לכל שעת איחור
4	מעל 10 אחוז פניות ללא מענה ו/או טיפול	200 ₪ לכל פנייה
5	אי הגעה לאתר העירייה לטיפול בקריאה רגילה בתוך יום עבודה	500 ₪ לכל יום איחור בהגעה
6	מערכת מושבתת מעל שעתיים	500 ₪ לכל שעה מעבר לשעתיים הראשונות.

עיריית יבנה

מכרז פומבי מס' 37/2023

תחזוקה, שרתים, תוכנות מחשבים - מיקור חוץ

פרק ג' – דרישות, כתבי כמויות והצעות מחיר

ידוע לספק כי כתב כמויות זה הינו הערכה בלבד

והעירייה רשאית ליישם רק חלק מסעיפים אלו בהתאם לתקציב

כמו כן ידוע לספק שהעירייה רשאית לפצל הזכייה בין ספקים מבלי לנמק החלטתה

- אספקה, התקנה, הגדרה, תמיכה, תחזוקה, שירות, אבטחת מידע וכל פעולה אחרת שעל המציע לספק על פי מכרז זה לעירייה ומוסדותיה השונים **ללא תשלום נוסף לתשלום המוגדר במסמכי המכרז**:
 1. המציע יכלול בהצעתו את המרכיבים הבאים:
- 1.1 תחזוקת שרתים תוכנות תשתית, אמצעי אבטחת מידע, תשתיות תקשורת, אמצעי אחסון, גיבוי, שיחזור, ניטור וכל פעולה אחרת הנדרשת לצורך תפעול תקין של המערכת ותחזוקתה.
 - 1.2 תחזוקת משתמשים ותיבות דואר ב- 365 בענן
 - 1.3 אירוח כל שרתי העירייה לרבות שרתי טרמינל, שרת GIS, שרת SERVER_FILE בהתאם למצב הקיים המפורט בנספח לפרק זה על ידי הספק שיבחר במכרז.
 - 1.4 למציע ידוע כי בעירייה ומוסדותיה כ- 400 משתמשי מערכת וכ-400 תחנות קצה – והעירייה רשאית להגדיל הכמות עד- 10 אחוז ללא תוספת עלות .
 - 1.5 שרותי Help Desk & Call Center טלפוני לקבלת רישום, טיפול ופתרון קריאות שרות בכל שעות העבודה המקובלות ברשות המקומית וגופי הסמך שלה בתמיכה מרחוק בזמן אמת במהלך כל שעות פעילות העירייה ולפחות מ- 08:00 ועד 17:00.
 - 1.6 אבחון, טיפול ושרות באתרי הלקוח ובמעבדת הזוכה במכרז, בגין כל תקלת חומרה, תקשורת, תוכנת תשתית וכל רכיב אחר הדרוש לתפעול תקין של מערכות המידע הממוחשבות של העירייה ומוסדותיה השונים. השירותים כוללים לקיחת הציוד מאתר הלקוח והחזרתו לאתר הלקוח במידת הצורך.
 - 1.7 תמיכה ושרות בכל רכיב טכנולוגי נוסף הנדרש להפעלתן התקינה והמלאה של המערכות.
 - 1.8 פתיחת תקלות ומעקב אחר הטיפול בהן אצל ספקי מערכות המחשוב האחרים של העירייה לרבות: EPR, החברה לאוטומציה, שעוני נוכחות, וכל תוכנה אחרת המותקנת בעירייה או שתותקן בעתיד.
 - 1.9 סיוע לחברות אלה להתגבר על התקלות שאותרו על ידי נוכחות וטיפול של אנשי הספק באתר העירייה או באתרי הגופים הנסמכים אליה.
 - 1.10 מובהר כי העירייה רשאית לרכוש ציוד ותוכנות מהספק שיבחר במסגרת מכרז זה. וזאת לאחר ההליך התחרותי הנדרש על פי דין, לפי שיקול דעתה הבלעדי של העירייה.
 - 1.11 ביקור שבועי אחד של מנהל רשתות תקשורת מוסמך Microsoft בעל ניסיון של 3 שנים לפחות למשך 4 שעות לפחות לצורך תחזוקה מונעת, עדכוני תוכנות תשתית ופתרון תקלות בשרתי העירייה ומוסדותיה.
 - 1.12 תחזוקת מחשבי מחלקות העירייה השונות המצויות בבניינים שונים כגון מתחם העירייה, ברחבי העיר וגופי הסמך (כדוגמת חכ"ל) בהתאם לכל האפיונים המוגדרים במכרז זה והתקשורת בין הבניינים.
 - 1.13 ביצוע פעילויות תחזוקה ומנע שוטפות בכל ציוד הקצה בעירייה לרבות מחשבים ותחנות קצה.
 - 1.14 התקנת תוכנות או רכיבי תוכנה בכל ציוד הקצה בעירייה וגופי הסמך שלה לרבות מחשבים ותחנות קצה על פי צורך בחלק או בכל מחשבי ותחנות הקצה של העירייה וגופי הסמך שלה.
 - 1.15 ניהול הגדרות ותצורת השרתים לרבות עדכון גרסאות תוכנות המותקנות בשרת, ביצוע פעולות תחזוקה שוטפות.
 - 1.16 ביצוע ההגדרות המתאימות בתחנות הקצה, בשרת הרשת, בציוד התקשורת כך שרשת התקשורת המקומית תעבוד בצורה המיטבית.

1.17. יזום וביצוע פעולות אבטחת מידע כך שהמידע הנשמר בתחנות הקצה, בשרתים ובתקשורת יאובטח ותמנע חדירת גורמים בלתי מורשים ו/או זליגת מידע. מתן הרשאות ממודרות למשתמשי המערכת. בקרה בדבר תחזוקת ההרשאות.

1.18. יזום וביצוע פעולות למניעת פגיעה של לוחמת סייבר במערכות, בנתונים, בתקשורת ובכל מאפיין רלוונטי אחר. זאת לרבות מניעת חדירת רוגלות, גונבות, סוסים טרויאנים ועוד

1.19. אחריות מלאה לביצוע גיבויים ושחזורים למידע הנשמר בכ-20 תחנות הקצה ובשרתי הרשת וזאת לרבות תמיכה ותחזוקת DRP.

1.20. גיבוי נתונים מלא של השרתים ובכ-20 תחנות הקצה, בתדירות של לפחות פעמיים ביום, הן ב Storage המקומי והן באתר המרוחק לפחות 15 קילומטר מאתר העירייה. הגדרת פרוטוקול BCP המאפשר התאוששות מלאה לא יאוחר מ 6 שעות ממועד תקלה / מקרה / מצב.

1.21. אחריות מלאה לקשר שוטף עם כל ספקי התקשורת הנתונים והאינטרנט של העירייה.

1.22. התחלת תיקון תקלות חומרה, תוכנה ותקשורת תוך 4 שעות מפתיחת קריאה במוקד השרות והתמיכה של הספק. למען הסר ספק התיקון אינו כולל רכישת חומרה ו/או תוכנה אותם העירייה תרכוש באופן עצמאי כל עוד הרכיב אינו באחריות.

1.23. התחלת תיקון תקלה בציוד התקשורת תוך 4 שעות ממועד פתיחת הקריאה במוקד השרות של הספק.

1.24. למען הסר ספק זמני תגובה אלה לתיקון תקלות אינם כוללים רכישת חומרה או תוכנה והבאתם לעירייה. פעולות אלה יבוצעו על ידי העירייה ובאחריותה.

1.25. הגדרה, תמיכה ותחזוקה של סנכרון יומנים ודוא"ל בטלפונים חכמים, מחשבי טאבלט וכל ציוד קצה רלוונטי אחר.

1.26. תמיכה, הדרכה, תחזוקה, פתרון תקלות למערכות המחשוב השונות לרבות סנכרונים לטאבלט, טלפון חכם, וכל ציוד קצה אחר ותקשורת לשרתי העירייה, עבור ראש העירייה ומנכ"ל 365*24*7 לרבות שבתות, חגים, מועדים.

1.27. מובהר ומודגש בזה כי העירייה מעסיקה מנמ"ר (CIO) שיפקח על פעולת הזוכה במכרז זה. לצורך הכנת וליווי מכרז זה התקשרה העירייה עם מניב טכנולוגית מידע מקבוצת מניב הכנסות בע"מ אשר תלווה את העירייה עד לקבלת החלטה בדבר הזוכה במכרז.

2. להלן רשימת שירותים מפורטת ומשלימה לרשימה הנ"ל:

2.1. תחזוקת תחנות עבודה וציוד היקפי

2.1.1. שירותי טכנאות אצל הלקוח.

2.1.2. שירותי טכנאות במעבדה.

2.1.3. העמדת שירותי תיקון במעבדות חיצוניות כולל משלוחים.

2.1.4. התקנת ציוד חדש- הגדרתו ובמידת הצורך העברת חומרים מהציוד הישן.

2.1.5. התקנה והגדרה של מדפסות חדשות או קיימות והגדרתן בכל מחשב/שרת על פי צורך

2.1.6. תיקוני תקלה במחשבים או ציוד תקשורת. עלות החלפת רכיב ע"ח העירייה במידה

ואין אחריות על המוצר.

2.2. מוקד שירות

2.2.1. מענה טלפוני.

2.2.2. ניהול קריאות במערכת CRM ממוחשבת באמצעות CRM של העירייה.

מכרז פומבי 37/2023 תחזוקה, שרתים, תוכנות מחשבים - מיקור חוץ, עמוד 64 מתוך 84

חתימה וחותמת המציע:

- 2.2.3. שירות תמיכה מרחוק באמצעות תוכנה ייעודית (התקנת תוכנות, הגדרות, פתרון תקלות וכו').
- 2.3. תמיכה בטלפונים סלולריים וסנכרון חשבונות דוא"ל.
- 2.4. תחזוקת תשתיות נתונים תקשורת פאסיביות ואקטיביות.
- 2.4.1. ארונות תקשורת.
- 2.4.2. כבילת נחושת.
- 2.4.3. סיבים אופטיים.
- 2.5. ציוד אקטיבי (מתגים, ממירים)
- 2.6. תחזוקת רשתות אלחוטיות.
- 2.7. מיפוי הרשת ועדכון אחת לשנה ועל פי צורך במסמך
- 2.8. סימון הארונות וציוד התקשרות
- 2.9. אירוח שרתים וסביבת רשת:
- 2.9.1. שירותי - ב- 365 Active Directory
- 2.9.2. תחזוקת תיבות דואר בשרת 365
- 2.9.3. שרתים ייעודיים באירוח בשימוש פרטי של העירייה:
- 2.9.3.1. שרת קבצים
- 2.9.3.2. שרת בסיס נתונים לוועדה מקומית
- 2.9.3.3. שרת טרמינל סרבר
- 2.9.3.4. סגמנטציה, הפרדה בין רשתות מול השרתים, על פי דרישות סקר סיכונים שבוצע לאחרונה
- 2.9.3.4.1. הערכות למעבר של כלל התחנות לגרסת חלונות (windows) העדכנית ביותר
- 2.9.3.4.2. הפרדה פיזית בין סביבת התחנות לסביבת השרתים
- 2.9.3.4.3. הפרדה פיזית בין תשתית הטלפוניה לתשתית המחשוב, עם המעבר לIP טלפוני
- 2.9.3.4.4. הגדרת עבודה מרחוק באמצעות הצפנה כפולה וזיהוי כפול
- 2.9.3.4.5. הערכות להצפנת כוננים קשיחים במחשבים הניידים
- 2.10. שירותי רשת/ תוכנה:
- 2.10.1. אנטי וירוס לכל תחנות העבודה/ שרתים עם רישיון בתוקף לכל תקופת מתן השירותים
- 2.10.2. שירות גלישה באינטרנט (קו/ מנוי גלישה בבעלות העירייה)
- 2.11. שירותי אבטחת מידע
- 2.11.1. רשת מוגנת ע"י Firewall- באמצעות CLUSTER במבנה הספק, רכיבי ההגנה אשר יסופקו יהיו של FORTI ו/או check-point. המערכת תספק לעירייה לוגים לבדיקת ניסיונות חדירה ו/או שינויים במבנה הרשת, המערכת תעודכן בגרסאות האחרונות של כל יצרן.
- 2.11.2. מתן גישה מאובטחת לרשת למשתמשים וספקי שירות על פי צורך- SSL VPN
- 2.12. סינון דואר זבל
- 2.13. שירות סינון קבצים ATP בענן לפני ההגעה לשרת הדואר הארגוני (שרת מקומי/ Office 365

(

- 2.14. סינון דוא"ל נכנס ויוצא ויכולות DLP
- 2.15. הגנה מפני דואר זבל מהמובילות בעולם
- 2.16. הגנה בפני התקפות DDOS על שרתי הדוא"ל
- 2.17. שירות גיבוי ל 92 שעות לפחות של הדוא"ל במקרה של תקלה בשרת הדואר
- 2.18. שירותי תקשורת
 - 2.18.1. אחזקה וטיפול שוטף בקווי תקשורת ייעודיים :
 - 2.18.1.1. קו לאינטרנט במהירות שלא תפחת מ- 1000/1000 _
 - 2.18.1.2. קו גיבוי לאינטרנט במהירות שלא תפחת מ-200/200
 - 2.18.2. העמדת קווי תקשורת IPVPN לחיבור מחלקות מרוחקות :
 - 2.18.2.1. מחלקת שכר- אוטומציה IPVPN
 - 2.18.2.2. 2 קווי תקשורת סימטריים 100/100
- 2.19. מתן תמיכה שוטפת למחלקות
- 2.20. קשר שוטף עם בתי תוכנה וספקים חיצוניים
- 2.21. אפיון ציוד ותוכנות עבור רכש בתיאום ועל פי צורך עם מנהל רכש/ מנהל מערכות מידע
- 2.22. קביעת סטנדרטים של תשתיות טכנולוגיות בשיתוף ובתיאום ובהובלת מנהל מערכות מידע
- 2.23. טיפול באישורים בהתאם לנהלי העירייה
- 2.24. תמיכה ויעוץ לרכש ציוד ותוכנות על פי צורך :
 - 2.24.1. מחשבים
 - 2.24.2. ציוד היקפי (מסכים, מדפסות, סורקים וכו')
 - 2.24.3. ציוד משלים (כבלים, מתאמים וכו')
 - 2.24.4. תוכנות ורישוי (וכו' Microsoft , Adobe)
 - 2.24.5. שונות
 - 2.24.6. טיפול ברכישת/חידוש דומיינים
- 2.25. טיפול ברשומות DNS
- 2.26. טיפול בתעודות אבטחה
- 2.27. התקנת תשתיות רשת :
 - 2.27.1. ארונות תקשורת
 - 2.27.2. כבילת נחושת
 - 2.27.3. סיבים אופטיים
 - 2.27.4. טיפול ותחזוקת ציוד אקטיבי (מתגים, ממירים)
- 2.28. אינטגרציה/מתן תמיכה שוטפת לפתרונות מיוחדים. לדוגמא :
 - 2.28.1. תצוגת מסכי לוח מודעות ברחבי העירייה
 - 2.28.2. מוקד שליטה (מקלט)
 - 2.28.3. קישור שעוני נוכחות באתרים מרוחקים
 - 2.28.4. הפצת חתימה אוטומטית בדואר אלקטרוני
- 2.29. בדיקת מפרטים טכניים של הצעות מחיר עבור רכש שתבצע העירייה על פי צורך.
- 2.30. תיאום לוחות זמנים לשירותים חיצוניים של תשתיות טכנולוגיות
- 2.31. תיאום בין ספקים/קבלני משנה

2.32. ייעוץ מומחים בתחומי תשתיות טכנולוגיות :

2.32.1. תשתיות שרתים ורשתות IT

2.32.2. תקשורת ואבטחת מידע

2.33. תמיכה בשעת חרום :

2.33.1. אחזקה ותמיכה במערכות הארגוניות ובתקשורת

2.33.2. סיוע מלא בתפעול מערך המחשוב במוקד השליטה

2.33.3. תמיכה בבעלי תפקידים בחרום

3. מובהר כי העירייה תספק: תחנות קצה וציוד פריפריאלי אחר, רישוי ותמיכה לתוכנות ייעודיות (פיננסיות, גביה, הנהח"ש, הנדסה) רישוי תוכנות תשתית לתחנות הקצה, תשתיות תקשורת פסיביות, ניהול מערכות המידע ותבצע בקרה על הספק הנבחר.

4. מובהר ומודגש כי הספק שיבחר יספק את השרתים, תוכנות התשתית: מערכות הפעלה, תוכנות שרת, נתבי תקשורת נתונים (ככל שיהיה צורך בתגבורם או שדרוגם, המציע רשאי להתבסס בהצעתו על הנתבים והשרתים הקיימים אך יתגברם או יחליפם בהתאם לצורך, אנטי וירוס ותוכנות הגנה לשרתים, FireWall, ISP, וכל ציוד, שרות ותוכנה אחרת הנדרשת לצורך הפעלה תקינה, מלאה ובטוחה ומאובטחת של המערכות מקצה לקצה לרבות גיבויים, שחזורים, שרידות, DRP, רציפות עסקית – BCP.

5. מובהר כי על הספק לצרף להצעתו את המפרט הטכני המפורט של כל החומרה, התוכנה, אמצעי התקשורת שיעמיד לטובת העירייה לרבות פרוט הדגמים והיצרנים ומפרט טכני של כל אחד מהמוצרים. על המפרט הטכני המוצע להיות שווה ערך או גבוה יותר מהמפרט הטכני המוגדר בפרק מספר 4 למסמכי מכרז זה. בכל מקרה על המפרט המוצע לעמוד בתנאי ה SLA המוגדר במסמכי מכרז זה ולספק פתרון מקצה לקצה לתשתיות הטכנולוגיות של מחשוב העירייה.

6. כמו כן מובהר בזאת כי על הספק שיבחר לשדרג את הציוד והתוכנות שיעמיד לטובת העירייה עם התיישנותם ועם הגידול הטבעי בצרכי העיבוד, האחסון והתקשורת ולפחות אחת ל 3 שנים כל עוד תקפה ההתקשרות שבין הספק לבין העירייה.

7. כמו כן מובהר בזאת כי בעת סיום ההתקשרות עם הספק הוא מתחייב להעביר כל החומר של העירייה בדיסקים חיצוניים ובכל מבנה נתונים אשר העירייה תדרוש בתוך 48 שעות עבודה מרגע סיום ההתקשרות ו/או דרישת העירייה לקבלת הנתונים

פרק 2 - נספח א'

דרישות העירייה למענה בתחום המחשוב והתקשורת בשעת חרום

הגדרה - מצב חרום

1. מצב חרום מקומי – אירוע שהוגדר ע"י העירייה כאירוע מקומי חריג המצריך הערכות חירום
2. מצב חרום מל"ח, או מצב בטחוני מיוחד.

3. העירייה כמפעל חיוני :

הספק מצהיר כי כל עוד הסכם זה הינו בתוקף, ידוע לו שהעירייה מוכרת כ"מפעל חיוני" ו/או "כמפעל למתן שירותים קיומים" והספק מתחייב בזאת כי במידה ויוכרז ע"י הרשויות המוסמכות אחד המצבים בהתאם להוראות אחד או יותר מהחוקים הבאים -

- 3.1. הכרזה על מצב חירום על ידי השר המוסמך לכך כאמור בתקנות שעת חירום (סמכויות מיוחדות) תשל"ד-1973.
- 3.2. הכרזה על מצב מיוחד בעורף כמשמעותו בסעיף 9 לחוק ההתגוננות האזרחית, תשי"א-1951.
- 3.3. הכרזה על אירוע כאירוע אסון המוני כהגדרתו בסעיף 90א לפקודת המשטרה (נוסח חדש), תשל"א-1971.
- 3.4. הכרזה על מצב חירום בהתאם להוראות סעיף 38 לחוק יסוד הממשלה.

אזי, ימשיך לספק את השירותים נשוא הסכם זה לעירייה גם במהלך התקופה כאמור.

השירותים הנדרשים

1. מענה של איש מחשבים/תקשורת שנותן שירות לתשתיות בתחום המחשבים לעירייה ותאגידיה בזמן אמת (פעולה מיידית).
2. מתן שירות שוטף בזמן אמת, באופן מידי, ומלא לחמ"ל העירייה בחרום.
3. תקשורת רציפה ותמיכה בעבודה מלאה במקלטי חרום של העירייה במקומות השונים
4. גיבוי מסמכים שוטף בכל מצב בהתאם לרציפות אירועים המאפשר תפקוד שוטף של עובדי העירייה בחרום.
5. תחזוקה שוטפת של תוכנה, חומרה, תקשורת וציוד בזמן החרום .
6. תחזוקת מחשבים ניידים
7. גיבוי למערך שרתים
8. זמינות מידע בשרתים
9. תפעול התוכנות השונות (שכר, רווחה, גביה וכו')
10. סגמנטציה בין שרתים ובין שרתי תחנות למשתמשי העירייה

על נותן השירות בתחום המחשוב והתקשורת להיות מוכר, או לפעול למצב שיהיה מוכר, כמפעל מכרז פומבי 37/2023 תחזוקה, שרתים, תוכנות מחשבים - מיקור חוץ, עמוד 68 מתוך 84

חתימה וחותמת המציע :

קיומי/חיוני לשעת חירום, ואנשי החברה אשר יעמדו בקשר עם העירייה ירותקו ויוכרזו עפ"י חוק שירות עבודה בשעת חירום (ריתוק משקי במשרד הכלכלה) להבטחת המשך מתן שירותים גם בשעת חירום. על המציע להמציא אישור כי הוא הוכר כמפעל חיוני לשעת חירום ובמידה ואינו מוכר יתחייב לפעול על מנת להמציא אישור כאמור בתוך 120 ימים מיום שתימסר לו ההודעה בדבר זכייתו.

תאור - מצב קיים - כיום בעירייה

vCenter Datacenter 1.1

לסביבה קיים vCenter בגרסה 6.7 Update 3 אשר מנהל את השרתים והמכונות הווירטואליות. למעבר ניתן ללחוץ כאן: **VC.YAVNED.MUNI**

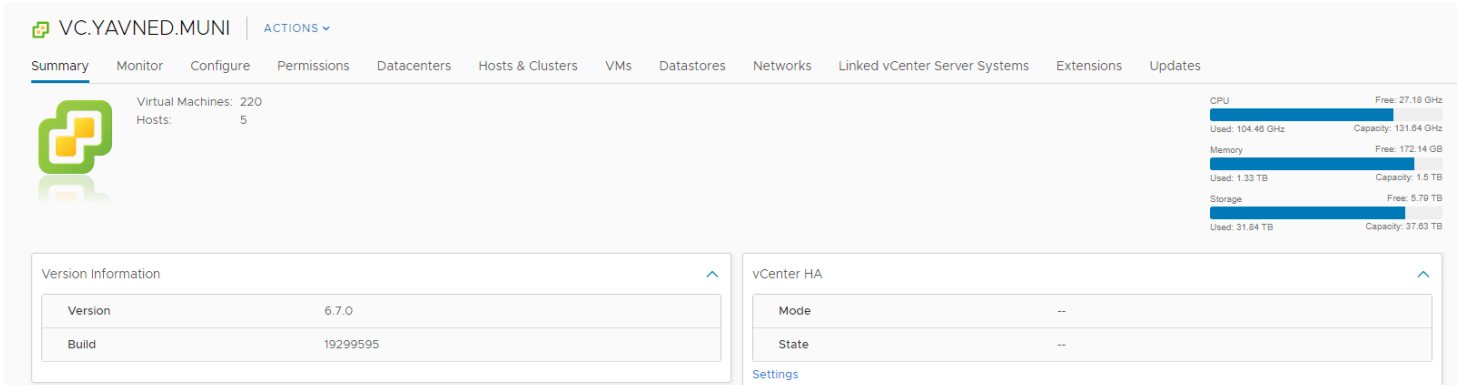

Yavne_Main_Cluster 1.1.1

בטבלה זו, ניתן לראות את מיקום השרת, האשכול בו הוא נמצא, את המפרט הטכני והלוגי שלו. בעזרת טבלה זו יהיה ניתן לגשת אל השרת ואל ממשק הניהול שלו מרחוק, בעזרת כתובות ה- IP או השמות המוגדרים.

Host	Datacenter	Cluster	CPU Model	# CPU
yavesx1.yavned.muni	Yavne_Datacenter	Yavne_Main_Cluster	Intel(R) Xeon(R) Silver 4114 CPU @ 2.20GHz	2
yavesx2.yavned.muni	Yavne_Datacenter	Yavne_Main_Cluster	Intel(R) Xeon(R) Silver 4114 CPU @ 2.20GHz	2
yavesx3.yavned.muni	Yavne_Datacenter	Yavne_Main_Cluster	Intel(R) Xeon(R) Silver 4114 CPU @ 2.20GHz	2

Host	Cores per CPU	# Cores	CPU usage %	# Memory	Memory usage %
yavesx1.yavned.muni	10	20	100	523,737	88
yavesx2.yavned.muni	10	20	100	523,737	87
yavesx3.yavned.muni	10	20	100	523,737	88

Host	VM Used memory	Vendor	Model
------	----------------	--------	-------

מכרז 37/2023 העמדת שרתים, ולאספקת תוכנות וציוד מחשבים, תמיכה ותחזוקה עמוד 70 מתוך 84

חתימה וחותמת המציע: _____



yavesx1.yavned.muni	87,549	Dell Inc.	PowerEdge R640
yavesx2.yavned.muni	82,841	Dell Inc.	PowerEdge R640
yavesx3.yavned.muni	88,866	Dell Inc.	PowerEdge R640

Host	# VMs total	# vCPUs	vRAM	ESX Version
yavesx1.yavned.muni	48	167	458,752	VMware ESXi 6.7.0 build-17700523
yavesx2.yavned.muni	45	182	475,136	VMware ESXi 6.7.0 build-17700523
yavesx3.yavned.muni	111	158	456,704	VMware ESXi 6.7.0 build-17700523

להלן רשימת שרתי הטרימינל בעירייה:

VM Name	FQDN	Cores	Memory	CPU
VDA2019-1	VDA2019-1.YAVNED.MUNI	2	12,288	1
VDA2019-2	VDA2019-2.YAVNED.MUNI	2	12,288	1
YAVXEN01	YAVXEN01.YAVNED.MUNI	16	32,768	1
YAVXEN02	YAVXEN02.YAVNED.MUNI	16	32,768	1
YAVXEN03	YAVXEN03.YAVNED.MUNI	16	32,768	1
YAVXEN04	YAVXEN04.YAVNED.MUNI	16	32,768	1
YAVXEN05	YAVXEN05.YAVNED.MUNI	16	32,768	1
YAVXEN06	YAVXEN06.YAVNED.MUNI	16	32,768	1

YavESX1 – DelleMC PowerEdge R640:

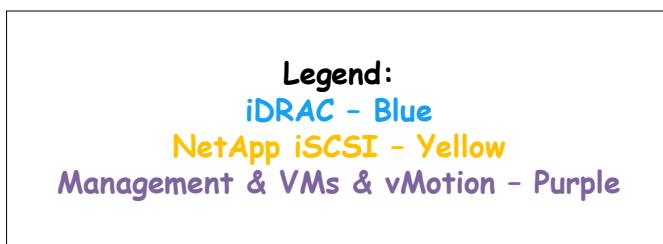
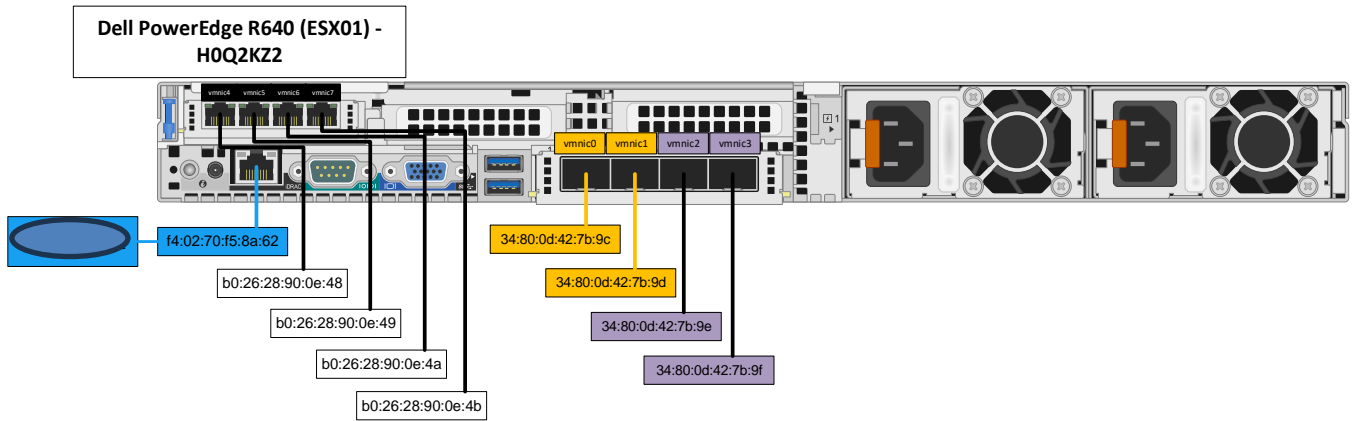

YavESX2 – DellEMC PowerEdge R640:

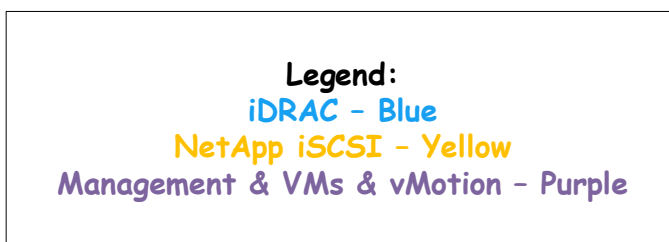
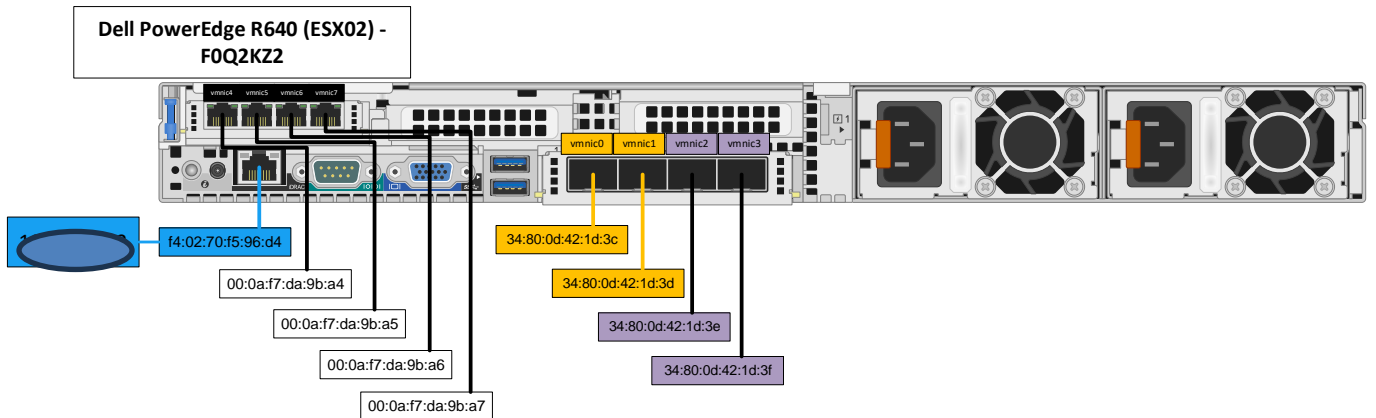

YavESX3 – DellEMC PowerEdge R640:

מכרז 37/2023 העמדת שרתים, ולאספקת תוכנות וציוד מחשבים, תמיכה ותחזוקה עמוד 72 מתוך 84

חתימה וחותרמת המציע :

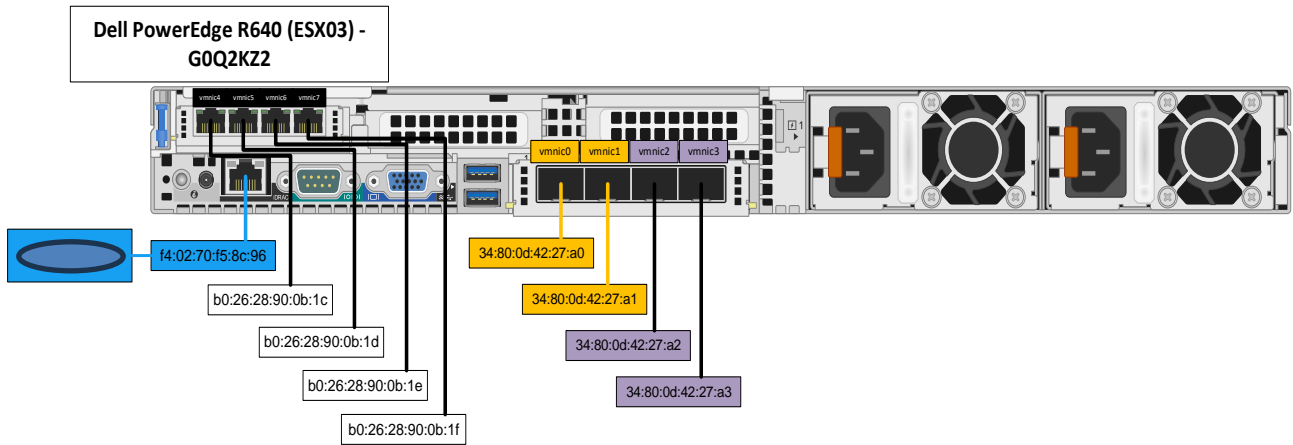

Legend:
iDRAC - Blue
NetApp iSCSI - Yellow
Management & VMs & vMotion - Purple

VM Networks 21.1.1.1

בטבלה זו ניתן לראות לאיזה מתג וירטואלי השרת הספציפי באתר מקושר, על איזה רשת בתוך המתג השרת יושב ולאיזה קבוצת פורטים הוא משתייך בכדי ליצור הגדרות לוגיות משותפות.

YavESX1:

Network Device	Speed	Duplex	MAC	Switch	Port Group	Device
vmnic5		Link is down!	b0:26:28:90:0e:49	vSwitch 0	ISCSI_2	vmk2
vmnic3	10000	True	34:80:0d:42:7b:9f	vSwitch 0	Management Network	vmk0
vmnic6		Link is down!	b0:26:28:90:0e:4a	vSwitch 1		
vmnic1	10000	True	34:80:0d:42:7b:9d	vSwitch 2	NetApp_ISCSI_Node2	vmk4
vmnic2	10000	True	34:80:0d:42:7b:9e	vSwitch 0	Management Network	vmk0

מכרז 37/2023 העמדת שרתים, ולאספקת תוכנות וציוד מחשבים, תמיכה ותחזוקה עמוד 73 מתוך 84

חתימה וחומת המציע: _____



Network Device	Speed	Duplex	MAC	Switch	Port Group	Device
vmnic7		Link is down!	b0:26:28:90:0e:4b	vSwitch 1		
vmnic0	10000	True	34:80:0d:42:7b:9c	vSwitch 2	NetApp_ISCSI_Node1	vmk3
vmnic4		Link is down!	b0:26:28:90:0e:48	vSwitch 0	ISCSI_1	vmk1

Virtual switches

Standard Switch: vSwitch0 | ADD NETWORKING | EDIT | MANAGE PHYSICAL ADAPTERS | ...

The screenshot displays the configuration for a Standard Switch (vSwitch0). It shows two virtual networks: 'Management Network' and 'Yavne_Network'. The 'Management Network' has a VLAN ID of -- and one VMkernel port (vmk0) with IP 10.50.50.51. The 'Yavne_Network' also has a VLAN ID of -- and is connected to 48 virtual machines. On the right, the 'Physical Adapters' section lists five adapters: vmnic2 10000 Full, vmnic3 10000 Full, vmnic4, and vmnic5. The vmnic4 and vmnic5 adapters are marked with a red 'X', indicating they are disabled or not connected.

YavESX2:



Network Device	Speed	Duplex	MAC	Switch	Port Group	Device
vmnic7		Link is down!	00:0a:f7:da:9b:a7	vSwitch 1		
vmnic5		Link is down!	00:0a:f7:da:9b:a5	vSwitch 0	ISCSI_2	vmk2
vmnic0	10000	True	34:80:0d:42:1d:3c	vSwitch 2	NetApp_ISCSI_Node1	vmk3
vmnic3	10000	True	34:80:0d:42:1d:3f	vSwitch 0	Management Network	vmk0
vmnic6		Link is down!	00:0a:f7:da:9b:a6	vSwitch 1		
vmnic4		Link is down!	00:0a:f7:da:9b:a4	vSwitch 0	ISCSI_1	vmk1
vmnic1	10000	True	34:80:0d:42:1d:3d	vSwitch 2	NetApp_ISCSI_Node2	vmk4
vmnic2	10000	True	34:80:0d:42:1d:3e	vSwitch 0		

Virtual switches

Standard Switch: vSwitch0 | ADD NETWORKING | EDIT | MANAGE PHYSICAL ADAPTERS



YavESX3:

Network Device	Speed	Duplex	MAC	Switch	Port Group	Device
vmnic2	10000	True	34: 80: 0d: 42: 27: a2	vSwitch 0	Management Network	vmk0
vmnic3		Link is down!	34: 80: 0d: 42: 27: a3	vSwitch 0	Management Network	vmk0
vmnic1	10000	True	34: 80: 0d: 42: 27: a1	vSwitch 2	NetApp_ISCSI_Node2	vmk3
vmnic0	10000	True	34: 80: 0d: 42: 27: a0	vSwitch 2	NetApp_ISCSI_Node1	vmk4
vmnic6		Link is down!	b0: 26: 28: 90: 0b: 1e	vSwitch 1		
vmnic7		Link is down!	b0: 26: 28: 90: 0b: 1f	vSwitch 1		
vmnic5		Link is down!	b0: 26: 28: 90: 0b: 1d	vSwitch 0	ISCSI_2	vmk2
vmnic4	1000	True	b0: 26: 28: 90: 0b: 1c	vSwitch 0	ISCSI_1	vmk1

Virtual switches

Standard Switch: vSwitch0 ADD NETWORKING EDIT MANAGE PHYSICAL ADAPTERS ...



The screenshot shows the configuration of vSwitch0. On the left, two virtual networks are listed: 'Management Network' (VLAN ID: --) and 'Yavne_Network' (VLAN ID: --). The 'Management Network' has one VMkernel port, 'vmk0', with IP address 10.50.50.53. On the right, under 'Physical Adapters', five vmnics are listed: vmnic2 (10000 Full), vmnic3, vmnic4 (1000 Full), and vmnic5. The status icons for vmnic3 and vmnic5 are red with an 'X', indicating they are down.

DataStore 5.2.1.2 21.1.1.2

בטבלה זו ניתן לראות את קיבולת האחסון הנלקח מתוך מערכת האחסון באתר זה.

מכרז 37/2023 העמדת שרתים, ולאספקת תוכנות וציוד מחשבים, תמיכה ותחזוקה עמוד 76 מתוך 84

חתימה וחומת המציע: _____

Name	Type	Capacity MiB	Provisioned MiB	Free MiB	Free %	Version
Local-DS-YavESX1	VMFS	221,184	15,212	205,972	93	6.81
Local-DS-YavESX2	VMFS	221,184	1,442	219,742	99	6.81
Local-DS-YavESX3	VMFS	221,184	7,351	213,833	96	6.81
NetApp_DS1	VMFS	12,582,656	16,357,926	2,754,916	21	6.81
NetApp_DS2	VMFS	12,582,656	18,382,917	1,284,346	10	6.81
Netapp_DS3_SA S	VMFS	13,631,232	12,817,827	1,402,880	10	6.82
System274G-83.1	VMFS	280,320	2,708	277,612	99	5.58

YavESX1:

Standard Switch: vSwitch2 | ADD NETWORKING | EDIT | MANAGE PHYSICAL ADAPTERS

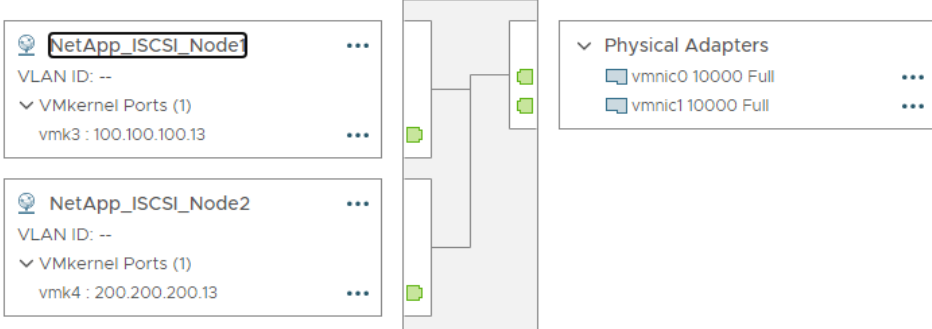

YavESX2:

Standard Switch: vSwitch2 | ADD NETWORKING | EDIT | MANAGE PHYSICAL ADAPTERS | ...



YavESX3:

Standard Switch: vSwitch2 | ADD NETWORKING | EDIT | MANAGE PHYSICAL ADAPTERS | ...



Yavne_DR_Cluster 1.1.2

בטבלה זו, ניתן לראות את מיקום השרת, האשכול בו הוא נמצא, את המפרט הטכני והלוגי שלו. בעזרת טבלה זו יהיה ניתן לגשת אל השרת ואל ממשק הניהול שלו מרחוק, בעזרת כתובות ה- IP או השמות המוגדרים.

Datacenter	Cluster	CPU Model	# CPU
Yavne_Datacenter		Intel(R) Xeon(R) CPU E5-2609 v4 @ 1.70GHz	1
Yavne_Datacenter	Yavne_DR_Cluster	Intel(R) Xeon(R) CPU E5620 @ 2.40GHz	1

Cores per CPU	# Cores	CPU usage %	# Memory	Memory usage %
8	8	0	16,126	0
4	4	0	65,523	0

מכרז 37/2023 העמדת שרתים, ולאספקת תוכנות וציוד מחשבים, תמיכה ותחזוקה עמוד 78 מתוך 84

חתימה וחתימת המציע: _____



# VMs total	# vCPUs	vRAM	VM Used memory
3	8	15,360	0
13	8	32,768	0

ESX Version	Vendor	Model
VMware ESXi 6.7.0 build-18828794	HP	ProLiant ML110 Gen9
VMware ESXi 6.5.0 build-18071574	Dell Inc.	PowerEdge R510

VM Networks 5.2.2.1 21.1.1.3

בטבלה זו ניתן לראות לאיזה מתג וירטואלי השרת הספציפי באתר מקושר, על איזה רשת בתוך המתג השרת יושב ולאיזה קבוצת פורטים הוא משתייך בכדי ליצור הגדרות לוגיות משותפות.

Network Device	Speed	Duplex	MAC	Switch	Port Group	Device
vmnic0	1000	True	9c:dc:71:af:af:84	vSwitch0	Management Network	vmk0
vmnic1		Link is down!	9c:dc:71:af:af:85	vSwitch0		
vmnic1	1000	True	78:2b:cb:58:d0:6c	vSwitch0	Management Network	vmk0
vmnic0	1000	True	78:2b:cb:58:d0:6b	vSwitch1		

DataStore 5.2.2.2 21.1.1.4

בטבלה זו ניתן לראות את קיבולת האחסון הנלקח מתוך מערכת האחסון באתר זה.

Name	Type	Capacity MiB	Provisioned MiB	Free MiB	Free %	Version
8TB	VMFS	7,630,592	12,346,104	346,475	4	6.82
DATA11T-83.1	VMFS	11,442,944	22,001,091	6	0	5.61
DATA560G-83.1	VMFS	570,880	388,176	356,965	62	5.61
HP_2040_VDisk_5001	VMFS	8,010,752	4,359,214	3,651,538	45	5.54

CITRIX 1.2

העירייה עובדת עם מערכת ה-CITRIX כרגע נמצאים בשלבי סיום הפצת ה-CITRIX לכלל העובדים בעירייה. הגרסאות המופצות הם גם בתצורה של טרמינל 2019 לפי ששן. וגרסה נוספת של VDI סטטי זאת אומרת כל משתמש מוקצה לו מכונה של WIN10 שאליו הוא מתחבר. החלוקה הזו נועדה בעקבות בעיות שיש עם תוכנות כגון EPR ואוטומציה של עובדות בסביבת טרמינל. לעירייה יש שני שרתי CITRIX מרכזיים. אלו הם שרתי הניהול של שרתי ה-CITRIX מפה ניתן להפיץ את השרתים ולעדכן את ה-IMAGE

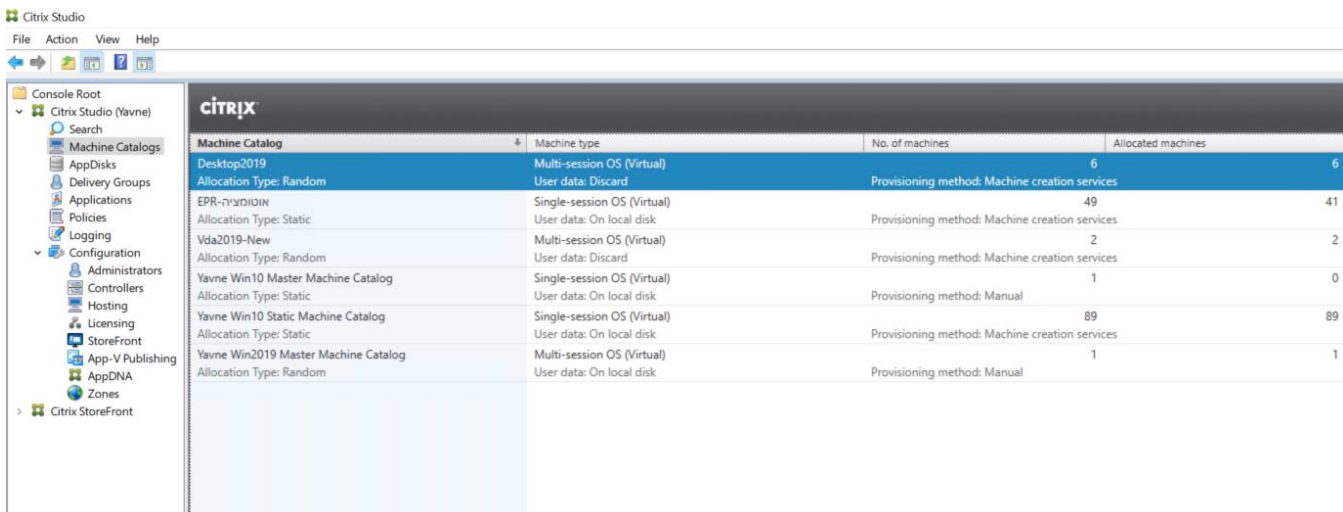

Machine Catalog	Machine type	No. of machines	Allocated machines
Desktop2019	Multi-session OS (Virtual)	6	6
EPR-מסופציה	Single-session OS (Virtual)	49	41
Vda2019-New	Multi-session OS (Virtual)	2	2
Yavne Win10 Master Machine Catalog	Single-session OS (Virtual)	1	0
Yavne Win10 Static Machine Catalog	Single-session OS (Virtual)	89	89
Yavne Win2019 Master Machine Catalog	Multi-session OS (Virtual)	1	1

מכרז 37/2023 העמדת שרתים, ולאספקת תוכנות וציוד מחשבים, תמיכה ותחזוקה עמוד 80 מתוך 84

חתימה וחתימת המציע :

כאן ניתן לראות את הסשנים של המשתמשים, לחיצה כפולה על אחד Machine Catalog ואז ייפתח החלון:

Search results for "[Machine Catalog Is "EPR-אוטומציה-"]"								
Single-session OS Machines (49)		Multi-session OS Machines (0)		Sessions (9)				
Current User	Name	Delivery Group	Machine Catalog	Brokering Time	Session State	Application State	Session Support	
YAVNED\yudaya	YavneVdi01.YAVNED....	אוטומציה-EPR	אוטומציה-EPR	-	Disconnected	Desktop	Single	
YAVNED\ilant	YavneVdi03.YAVNED....	אוטומציה-EPR	אוטומציה-EPR	-	Disconnected	Desktop	Single	
YAVNED\IRIS_OH	YavneVdi05.YAVNED....	אוטומציה-EPR	אוטומציה-EPR	10/05/2022 08:57:08	Active	Desktop	Single	
YAVNED\shaniiv	YavneVdi06.YAVNED....	אוטומציה-EPR	אוטומציה-EPR	-	Disconnected	Desktop	Single	
YAVNED\liora	YavneVdi09.YAVNED....	אוטומציה-EPR	אוטומציה-EPR	-	Disconnected	Desktop	Single	
YAVNED\meitalz	YavneVdi18.YAVNED....	אוטומציה-EPR	אוטומציה-EPR	-	Disconnected	Desktop	Single	
YAVNED\kerened	YavneVdi21.YAVNED....	אוטומציה-EPR	אוטומציה-EPR	-	Disconnected	Desktop	Single	
YAVNED\shudubr	YavneVdi43.YAVNED....	אוטומציה-EPR	אוטומציה-EPR	-	Disconnected	Desktop	Single	
YAVNED\hensl	YavneVdi44.YAVNED....	אוטומציה-EPR	אוטומציה-EPR	-	Disconnected	Desktop	Single	

1.3 רכיבי אחסון וגיבוי

1.3.1 רכיב האחסון

רכיב ה NetApp FAS2750 משמש כמקור אחסון ראשי ועיקרי של החברה ומטרותיה. למעבר לממשק הניהול של רכיב האחסון ניתן ללחוץ כאן: **NetApp FAS2750** הפתרון נועד בכדי להאיץ את הפעילות העסקית עם אחסון רחב ביותר. הדרישות של עסק רב נתונים דורשות גישה חדשה לאחסון בשילוב של חומרה עם ביצועים גבוהים ואחסון אדפטיבי וניתן להרחבה. מערכת אחסון זו תוכננה במיוחד כדי לענות על צרכים אלה עם דיסקים מסוג SSD בנפח של כ 41.79TB ועוד כ 19.61TB מדיסקים של HDD. NetApp FAS2750 מאחד את תשתית האחסון של הלוקו ב-SAN ו-NAS. הוא מחובר בצורה שרידה למתגי הארגון ומתממשק לשלושת השרתים באתר. דרך ממשק הניהול שלו ניתן לבצע הגדרות בסיסיות וניטור הרכיב עצמו וחומרנו. כתובת ה-IP שלו היא: 10.50.50.210. בתמונות ניתן לראות את שמות הבקרים של הרכיב, את הגרסה והדגם שלו, את המספר הסריאלי, ואת חלוקת הדיסקים והנפחים.

1.4 תקשורת

להלן טופולוגיית הרשת העירונית

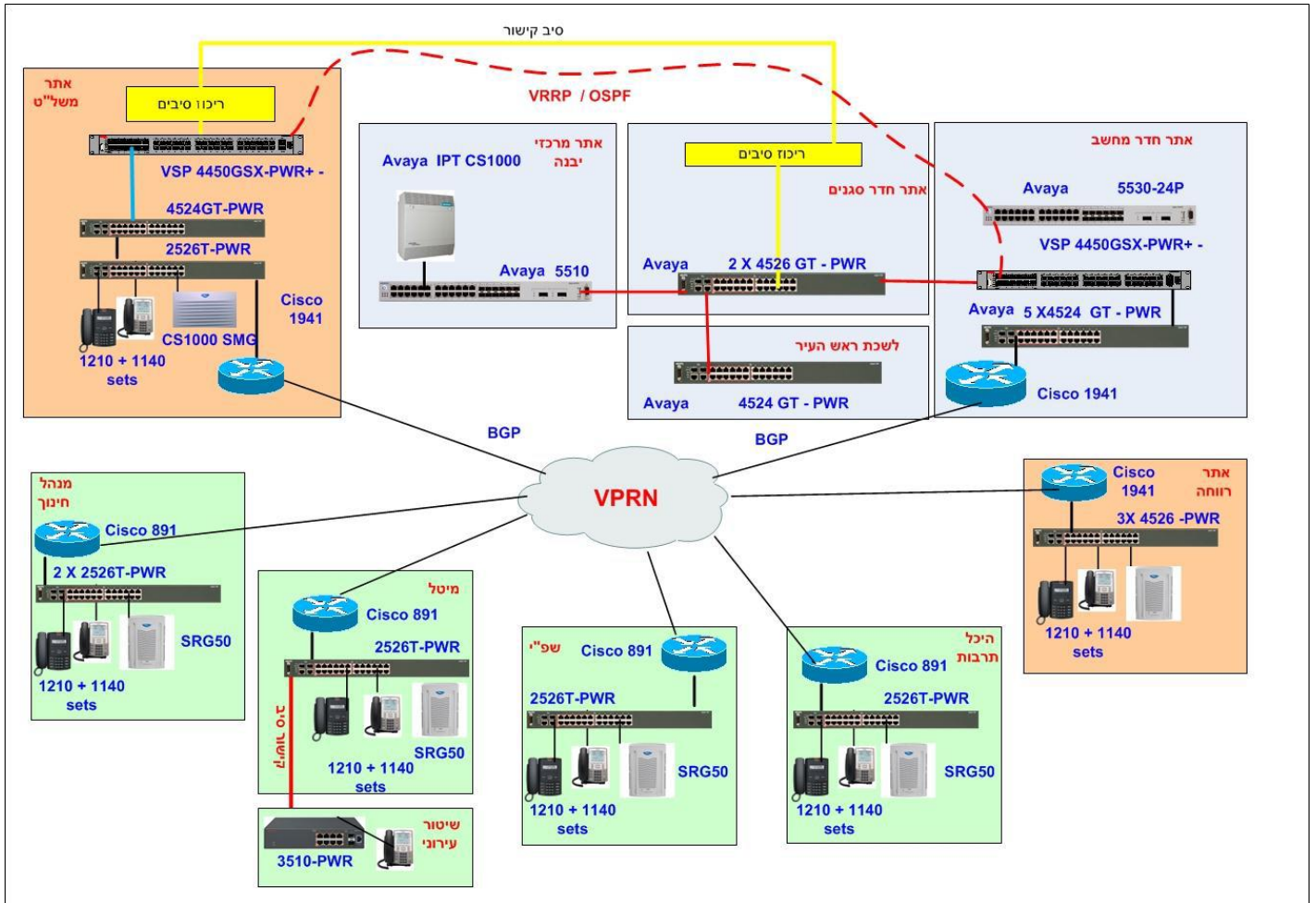

פרק ג - הצעת המחיר:

הנני מציע לספק את השירותים נשוא מכרז זה בהפחתה בשיעור אחיד וקבוע של % _____ (ובמילים: _____ אחוזים), ביחס למחיר המקסימאלי (אומדן המזמינה) לגבי כל אחד ואחד מהרכיבים המופיעים בטבלאות המחירים, מהמחירים המופיעים לצידם להלן:

מספר סידורי	שרות מוצע	מחיר אומדן חודשי מקסימלי לפני הנחה
	סיסטם – הפעלת, ניטור ותחזוקת שוטפת שרתים מערכת הפעלה קושחה, כולל עדכוני אבטחת מידע בהתאם להוראות אגף הסייבר .	₪ 3,500
	תמיכה טכנית בכ- 350 משתמשים / מחשבים עירוניים, כולל התקנה והגדרת מחשבים, עדכון תוכנות, תמיכה בדואר 365, הגדרת מדפסות וחיבור משתמשים לרשת ה IT העירונית חודשי	₪ 8,500
	טכנאי מחשבים מעבר לתחזוקה השוטפת – שעת עבודה על פי צורך	₪ 220

- כלל המחירים המפורטים לעיל אינם כוללים מע"מ.
- אין לתת הנחה מעל 15% מציע אשר יחרוג מגובה הנחה זה הצעתו תיפסל
- יובהר כי הכמויות הנקובות בכתב הכמויות הינן לצרכי שקלול הצעת המחיר בלבד ולא מהוות התחייבות להקיף הפעילות .
- מודגש כי לא ניתן למחוק סעיפים/הצעת המחיר הינה עבור כלל הרכיבים. מציע שימחק או יביע הסתייגות לגבי אחד או יותר מהרכיבים – תהא העירייה רשאית לפסול את הצעתו ולראיה באנו על החתום לאחר שהבנו את משמעותה המלאה של הצהרתנו זו:

שם המשתתף: _____

כתובת: _____ טל': _____

איש קשר: _____

חתימה וחותמת _____ תאריך: _____



חתימה + חותמת המציע : _____

במקרה שהמציע הינו תאגיד יש לצרף להצעה אישור עו"ד או רו"ח החברה כי החתימה מחייבת את התאגיד וכי מי שחתם בשם התאגיד מוסמך לחייבו בחתימתו.

אישור עורך דין

אני הח"מ _____, עו"ד מאשר כי ההצעה נחתמה על ידי ה"ה _____ ו-
המורשים בחתימתם לחייב את התאגיד _____ * (מחק את המיותר).